

Dell™ Vostro™ 1310, 1510 a 1710

Inštalačná a stručná referenčná príručka

Modely PP36S, PP36L a PP36X

Poznámky, oznámenia a upozornenia



POZNÁMKA: POZNÁMKA uvádza dôležité informácie, ktoré umožňujú lepšie využitie počítača.



OZNÁMENIE: OZNÁMENIE naznačuje, že existuje riziko poškodenia hardvéru alebo straty údajov a ponúka spôsob, ako problému zabrániť.



UPOZORNENIE: UPOZORNENIE naznačuje možné poškodenie majetku, poranenie osôb alebo smrť.

Ak ste si zakúpili počítač Dell™ radu n, odkazy na operačné systémy Microsoft® Windows®, ktoré sa nachádzajú v tomto dokumente, nie sú použiteľné.

Oznámenie o výrobku Macrovision

Tento výrobok obsahuje technológiu na ochranu autorských práv, ktorá je chránená patentmi v USA a inými právami duševného vlastníctva. Použitie tejto technológie na ochranu autorských práv musí byť schválené spoločnosťou Macrovision a je vyhradené len na domáce alebo iné obmedzené použitie v rámci prezerania, ak nebolo spoločnosťou Macrovision povolené ináč. Reverzné inžinierstvo a demontáž sú zakázané.

Informácie v tejto príručke sa môžu zmeniť bez predchádzajúceho upozornenia.
© 2008 Dell Inc. Všetky práva vyhradené.

Reprodukcia akýmkoľvek spôsobom bez písomného súhlasu firmy Dell Inc. je prísne zakázaná.

Ochranné známky, ktoré sa používajú v tomto texte: *Dell*, logo *DELL*, *Dell MediaDirect*, *DellConnect* a *Vostro* sú ochranné známky spoločnosti Dell Inc.; *Intel* a *Celeron* sú registrované ochranné známky a *Core* je ochranná známka spoločnosti Intel Corporation v USA a iných krajinách; *Microsoft*, *Windows*, *Windows Vista* a logo tlačidla štart *Windows Vista* sú registrovanými ochrannými značkami Microsoft Corporation v Spojených štátoch a/alebo iných krajinách. *Bluetooth* je registrovaná ochranná známka spoločnosti Bluetooth SIG Inc.

Ostatné ochranné známky a obchodné názvy sa v tejto príručke môžu používať ako odkazy na spoločnosti, ktoré si uplatňujú nárok na tieto známky a názvy ich výrobkov. Spoločnosť Dell Inc. sa zrieka akéhokoľvek nároku na vlastníctvo iných, než vlastných ochranných známk a obchodných názvov.

Modely PP36S, PP36L a PP36X

Júl 2008

P/N K370G

Rev. A02

Obsah

1	O vašom počítači	7
	Pohľad spredu	7
	Dell™ Vostro™ 1310	7
	Vostro 1510	8
	Vostro 1710	9
	Pohľad zozadu	10
	Dell™ Vostro™ 1310	10
	Vostro 1510	11
	Vostro 1710	12
	Vybratie batérie	13
	Vypínač bezdrôtových rozhraní	14
2	Nastavenie počítača	15
	Rýchle nastavenie	15
	Pripojenie na internet	17
	Nastavenie pripojenia na internet	18
	Prenos informácií do nového počítača	19
	Microsoft® Windows® XP Operating System	19
	Microsoft Windows Vista®	22

3	Technické údaje	23
4	Odstraňovanie problémov	35
	Nástroje	35
	Kontrolky napájania	35
	Zvukové signály	35
	Chybové hlásenia	37
	Dell Diagnostics	44
	Riešenie problémov	45
	Problémy výkonu	46
	Problémy pamäte	47
	Blokovanie a problémy softvéru	48
	Služba Dell™ Technical Update	50
	Pomôcka podpory Dell	50
5	Preinštalovanie softvéru	53
	Ovládače	53
	Identifikovanie ovládačov	53
	Preinštalovanie ovládačov a pomôcok	53
	Obnovenie vášho operačného systému	56
	Používanie nástroja Obnovenie systému	
	Microsoft Windows	56
	Použitie programov Dell™ PC Restore a	
	Dell Factory Image Restore	58
	Použitie média Operating System	61

6	Hľadanie informácií	63
7	Pomocník	65
	Získanie pomoci	65
	Technická podpora a zákaznícke služby	66
	DellConnect™	66
	Online služby	66
	Služba AutoTech	67
	Automatizovaná služba stavu objednávky	67
	Problémy s objednávkou	67
	Informácie o produkte	68
	Vrátenie položiek na záručnú opravu alebo vrátenie peňazí	68
	Skôr než zavoláte	69
	Kontaktovanie spoločnosti Dell	71
	Register	73

O vašom počítači

Pohl'ad spredu

Dell™ Vostro™ 1310

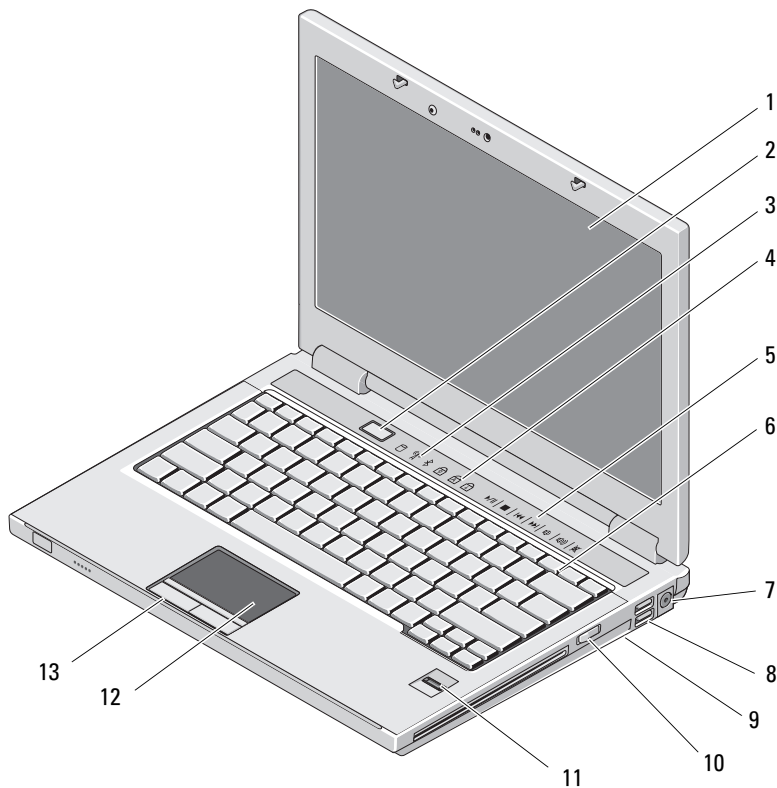

- 1 displej
- 3 indikátory stavu zariadenia

- 2 tlačidlo napájania
- 4 indikátory stavu klávesnice

- | | | | |
|----|--|----|---------------------------------------|
| 5 | ovládacie prvky médií (hlasitosť, vpred, vzad, zastaviť, prehrať, vysunúť) | 6 | klávesnica |
| 7 | zásuvka na sieťový adaptér | 8 | zásuvky USB (2) |
| 9 | vypínač bezdrôtových rozhraní | 10 | optické zariadenie v šachte pre médiá |
| 11 | čítačka odtlačkov prstov (voliteľná) | 12 | dotykový panel |
| 13 | tlačidlá dotykového panelu (2) | | |

Vostro 1510

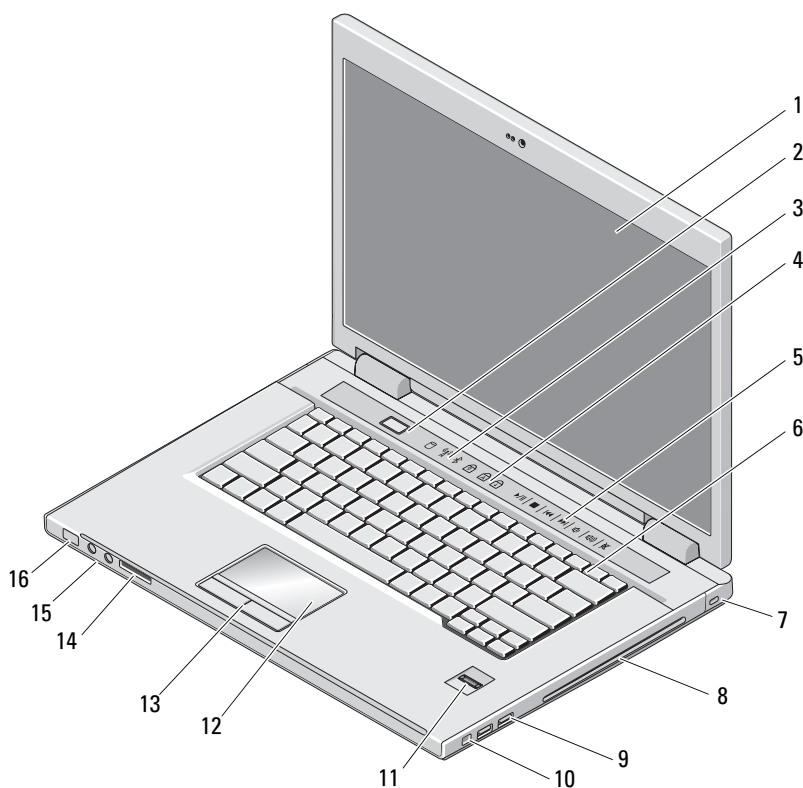

- | | | | |
|---|-----------------------------|---|-----------------------------|
| 1 | displej | 2 | tlačidlo napájania |
| 3 | indikátory stavu zariadenia | 4 | indikátory stavu klávesnice |

- | | | | |
|----|--|----|--------------------------------------|
| 5 | ovládacie prvky médií (hlasitosť, vpred, vzad, zastaviť, prehrať, vysunúť) | 6 | klávesnica |
| 7 | zásuvka bezpečnostného kábla | 8 | optické zariadenie/šachta pre médiá |
| 9 | zásuvky USB (2) | 10 | konektor IEEE 1394 |
| 11 | čítačka odtlačkov prstov (voliteľná) | 12 | dotykový panel |
| 13 | tlačidlá dotykového panelu (2) | 14 | priečinok čítačky karty 8-v1 |
| 15 | audio zásuvky (2) | 16 | kontrolky výkonu a nabíjania batérie |

Vostro 1710

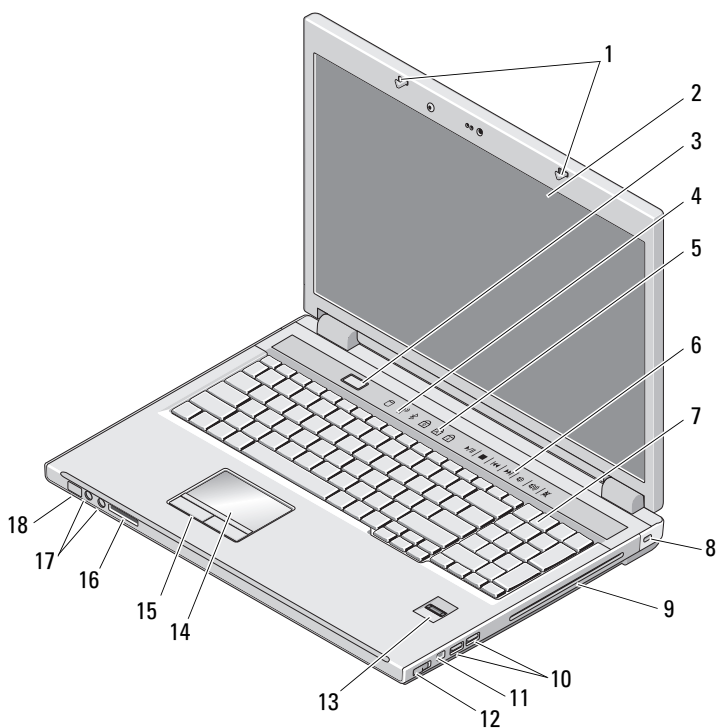

- | | | | |
|---|--------------------|---|-----------------------------|
| 1 | západky displeja | 2 | displej |
| 3 | tlačidlo napájania | 4 | indikátory stavu zariadenia |

- | | | | |
|----|--------------------------------------|----|---|
| 5 | indikátory stavu klávesnice | 6 | tlačidlá na ovládanie prehrávania médií |
| 7 | klávesnica | 8 | bezpečnostná zámka |
| 9 | optické zariadenie/šachta pre médiá | 10 | zásuvky USB (2) |
| 11 | zásuvka 1394 | 12 | vypínač bezdrôtových rozhraní |
| 13 | čítačka odtlačkov prstov (voliteľná) | 14 | dotykový panel |
| 15 | tlačidlá dotykového panelu | 16 | čítačka kariet 8 v 1 |
| 17 | audio zásuvky | 18 | kontrolka stavu napájania/nabíjania batérie |

Pohl'ad zozadu

Dell™ Vostro™ 1310

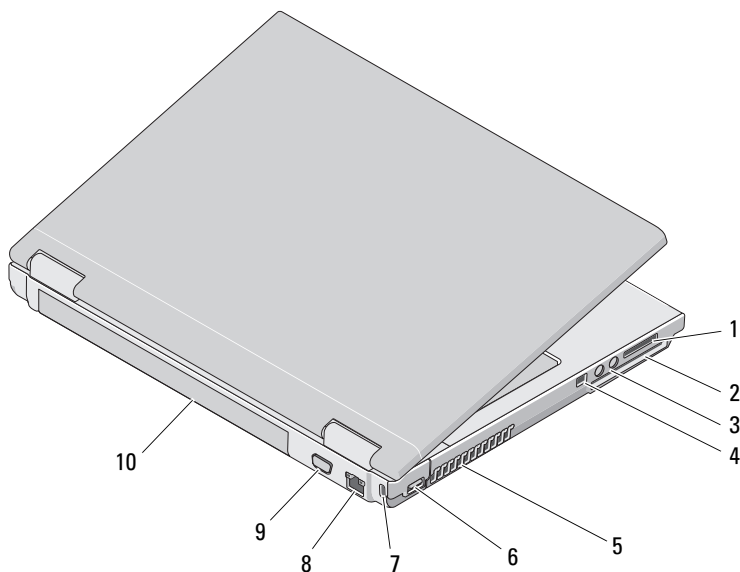

- | | | | |
|---|--------------------------------|---|------------------------------|
| 1 | Priečinok čítačky kariet 8 v 1 | 2 | priečinok pre ExpressCard/54 |
| 3 | audio zásuvky (2) | 4 | konektor IEEE 1394 |

- | | | | |
|---|------------------------------|----|----------------------------|
| 5 | vetracie prieduchy | 6 | zásuvka USB |
| 7 | zásuvka bezpečnostného kábla | 8 | zásuvka pripojenia na sieť |
| 9 | video zásuvka | 10 | batéria |

! **UPOZORNENIE:** Vetracie prieduchy nezakrývajte, nevkladajte do nich žiadne predmety ani v nich nenechajte zhromažďovať prach. Keď váš počítač Dell™ beží, neukladajte ho do prostredia s nedostatočným prúdením vzduchu ako napr. do uzavretej aktovky. Obmedzenie prúdenia vzduchu môže počítač poškodiť alebo spôsobiť požiar. Keď sa počítač zohreje, zapne sa ventilátor. Hluk ventilátora je normálny stav a neindikuje žiaden problém ventilátora alebo počítača.

Vostro 1510

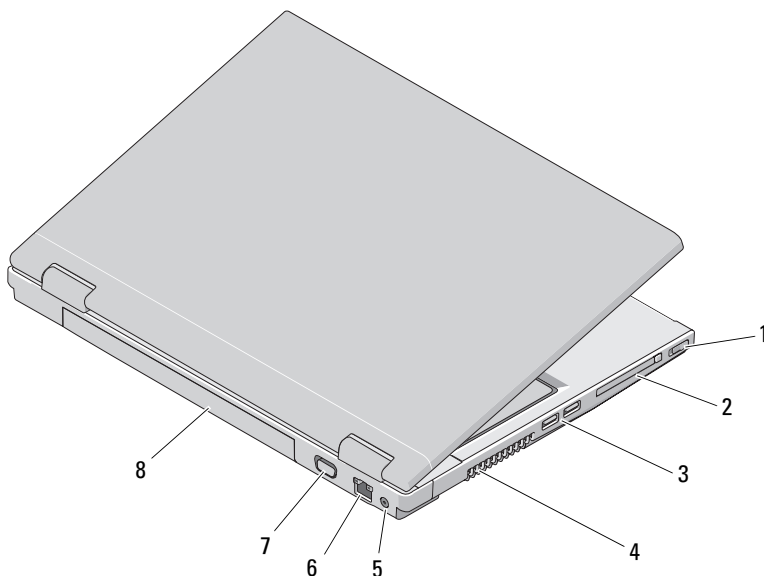

- | | | | |
|---|-------------------------------|---|------------------------------|
| 1 | vypínač bezdrôtových rozhraní | 2 | priečinok pre ExpressCard/54 |
| 3 | zásuvky USB (2) | 4 | vetracie prieduchy |
| 5 | konektor pre sieťový adaptér | 6 | zásuvka pripojenia na sieť |
| 7 | video zásuvka | 8 | batéria |

UPOZORNENIE: Vetracie prieduchy nezakrývajte, nekladajte do nich žiadne predmety ani v nich nenechajte zhromažďovať prach. Keď váš počítač Dell™ beží, nekladajte ho do prostredia s nedostatočným prúdením vzduchu ako napr. do uzavretej aktovky. Obmedzenie prúdenia vzduchu môže poškodiť počítač alebo spôsobiť požiar. Keď sa počítač zahreje, zapne sa ventilátor. Hluk ventilátora je normálny stav a neindikuje žiaden problém ventilátora alebo počítača.

Vostro 1710

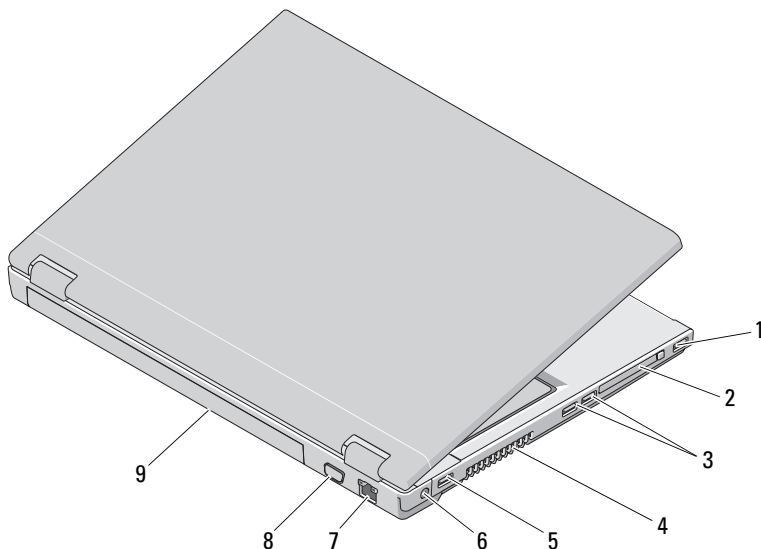

- | | | | |
|---|----------------------------|---|------------------------------|
| 1 | zásuvka USB | 2 | priečnik pre ExpressCard/54 |
| 3 | zásuvky USB (2) | 4 | vetracie prieduchy |
| 5 | zásuvka USB | 6 | konektor pre sieťový adaptér |
| 7 | zásuvka pripojenia na sieť | 8 | konektor VGA |
| 9 | batéria | | |

UPOZORNENIE: Vetracie prieduchy nezakrývajte, nekladajte do nich žiadne predmety ani v nich nenechajte zhromažďovať prach. Keď váš počítač Dell™ beží, nekladajte ho do prostredia s nedostatočným prúdením vzduchu ako napr. do uzavretej aktovky. Obmedzenie prúdenia vzduchu môže poškodiť počítač alebo spôsobiť požiar. Keď sa počítač zahreje, zapne si ventilátor. Hluk ventilátora je normálny stav a neindikuje žiaden problém s ventilátorom v počítači.

Vybratie batérie

- !** **UPOZORNENIE:** Skôr ako začnete s ktoroukoľvek z procedúr v tejto časti, osvojte si bezpečnostné pokyny, ktoré boli dodané s vaším počítačom.
- !** **UPOZORNENIE:** Použitie nekompatibilnej batérie môže zvýšiť riziko požiaru alebo výbuchu. Batériu vymieňajte iba za kompatibilnú batériu od spoločnosti Dell. Batéria je určená na používanie v počítači Dell™. Vo svojom počítači nepoužívajte batérie z iných počítačov.
- !** **UPOZORNENIE:** Pred vybratím alebo výmenou batérie vypnite počítač, odpojte sieťový adaptér od elektrickej zásuvky a počítača, odpojte modem od zásuvky na stene a od počítača a odpojte všetky ostatné vonkajšie káble od počítača.

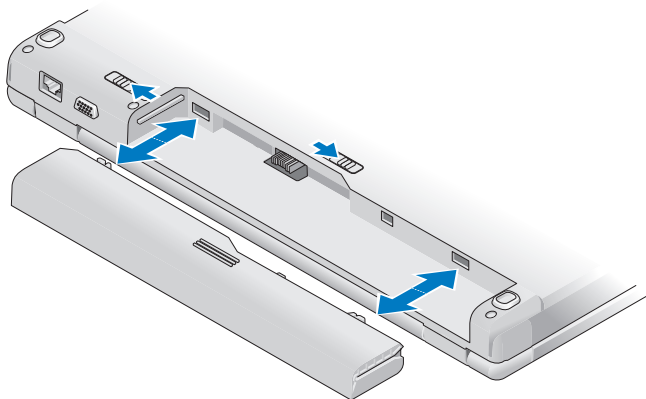

Viac informácií o batérii nájdete v *Technologickej príručke spoločnosti Dell* na vašom počítači alebo na adrese support.dell.com.

Vypínač bezdrôtových rozhraní

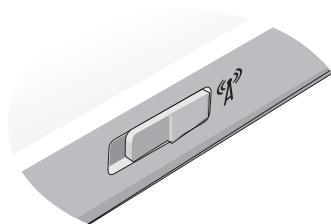

Na nájdenie umiestnenia sietí použite vypínač bezdrôtových rozhraní alebo povol'te alebo zrušte bezdrôtové sieťové zariadenia. Viac informácií o vypínači bezdrôtového rozhrania nájdete v *Technologickej príručke spoločnosti Dell* na vašom počítači alebo na adrese support.dell.com. Informácie o pripojení k internetu nájdete v „Pripojenie na internet“ na strane 17.

Nastavenie počítača

Rýchle nastavenie

! **UPOZORNENIE:** Skôr ako začnete s ktoroukoľvek z procedúr v tejto časti, osvojte si bezpečnostné pokyny, ktoré boli dodané s vaším počítačom.

! **UPOZORNENIE:** Sieťový adaptér funguje s elektrickými zásuvkami na celom svete. Elektrické zásuvky a rozvodky sa však v rôznych krajinách líšia. Používanie nekompatibilného kábla alebo nevhodné pripojenie kábla na elektrickú rozvodku alebo zásuvku môže spôsobiť požiar alebo poškodenie zariadenia.

➔ **OZNÁMENIE:** Pri odpájání kábla sieťového adaptéra od počítača uchopte zástrčku, nie samotný kábel, a silno ju potiahnite, no s citom, aby ste predišli poškodeniu kábla. Pri navíjaní sieťového kábla adaptéra dodržujte uhol zásuvky na sieťovom adaptéri, aby ste predišli poškodeniu kábla.

✍ **POZNÁMKA:** Niektoré zariadenia nemusia tvoriť súčasť dodávky, ak ste si ich neobjednali.

- 1 Sieťový adaptér zapojte do zásuvky sieťového adaptéra na počítači a do elektrickej zásuvky.

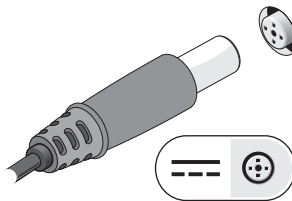

- 2 Pripojte prípadne kábel siete.

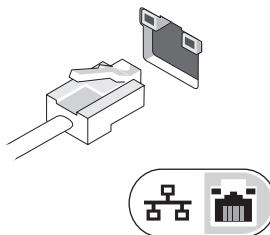

- 3 Zapojte prípadne USB zariadenia, napr. myš alebo klávesnicu.

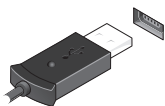

- 4 Zapojte prípadne zariadenia IEEE 1394, napr. DVD prehrávač.

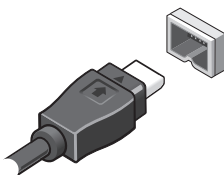

- 5 Otvorte obrazovku počítača a stlačením hlavného vypínača zapnite počítač.

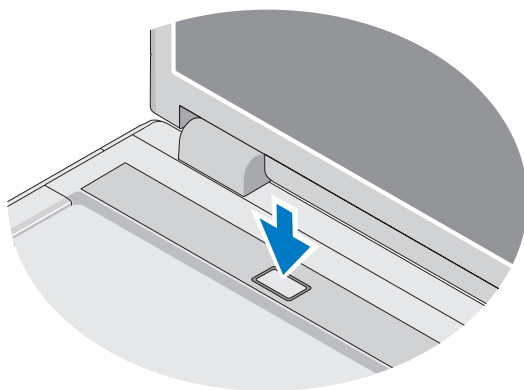

 **POZNÁMKA:** Odporúča sa, aby ste pred inštalovaním kariet alebo pripájaním počítača k dokovaciemu zariadeniu alebo inému externému zariadeniu, napr. tlačiarni, aspoň raz zapli a vypli počítač.

- 6 Pripojte prípadne na internet. Viac informácií nájdete v „Pripojenie na internet“ na strane 17.

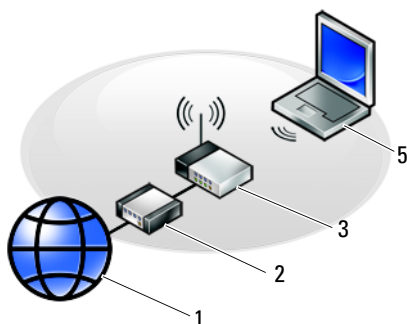
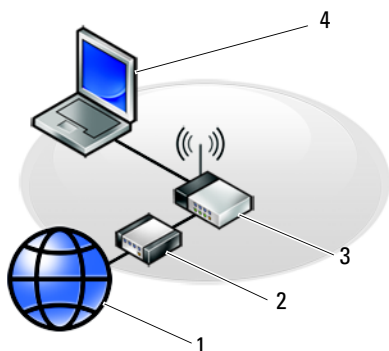

- | | | | |
|---|---|---|--|
| 1 | internetová služba | 2 | kábel alebo modem DSL |
| 3 | bezdrôtový smerovač | 4 | prenosný počítač so sieťovým adaptérom |
| 5 | prenosný počítač s kartou pre bezdrôtovú sieť | | |

Pripojenie na internet

Ak sa chcete pripojiť na Internet, budete potrebovať modem alebo sieťové pripojenie a poskytovateľa internetových služieb (ISP). Ak používate telefonické pripojenie, skôr, než nastavíte pripojenie na Internet, pripojte telefónnu linku ku konektoru pre modem na počítači a konektoru na telefónnej zásuvke. Ak používate pripojenie pomocou DSL alebo kábla/satelitného modemu, informácie o nastavení získate od ISP alebo servisu mobilných telefónov.

Nastavenie pripojenia na internet

Pri nastavení pripojenia na internet prostredníctvom odkazu na pracovnej ploche od ISP postupujte nasledovne:

- 1 Uložte a zavrite všetky otvorené súbory a ukončíte všetky otvorené programy.
- 2 Dvakrát kliknite na ikonu ISP na pracovnej ploche operačného systému Microsoft® Windows®.
- 3 Pri nastavovaní postupujte podľa pokynov na obrazovke.

Ak na pracovnej ploche nemáte ikonu ISP alebo chcete nastaviť internetové pripojenie s iným ISP, vykonajte kroky v príslušnej časti uvedenej nižšie.



POZNÁMKA: Ak sa nedokážete pripojiť na internet, pozrite si *Technologickú príručku Dell*. Ak sa vám už v minulosti podarilo pripojiť, je možné, že ISP má výpadok služby. Obráťte sa na ISP a overte stav poskytovania služieb alebo sa neskôr skúste pripojiť znova.



POZNÁMKA: Majte pripravené informácie o ISP. Ak nemáte poskytovateľ'a internetových služieb (ISP), pozrite si sprievodcu Pripojenie na internet.

Microsoft® Windows® XP Operating System

- 1 Uložte a zavrite všetky otvorené súbory a ukončíte všetky otvorené programy.
- 2 Kliknite na **Štart** → **Internet Explorer** → **Pripojenie na internet**.
- 3 V ďalšom okne kliknite na príslušnú možnosť:
 - Ak nemáte ISP, kliknite na možnosť **Vybrať zo zoznamu poskytovateľ'ov internetových služieb (ISP)**.
 - Ak ste už dostali informácie o inštalácii od ISP, ale nedostali ste inštalačné CD, kliknite na možnosť **Pripojenie nastaviť manuálne**.
 - Ak máte inštalačné CD, kliknite na **Použiť CD, ktoré som dostal od ISP**.

- 4 Kliknite na položku **Ďalej**.



Ak ste v krok 3 zvolili **Pripojenie nastaviť manuálne**, pokračujte na krok 5. Inak na dokončenie nastavenia postupujte podľa pokynov na obrazovke.



POZNÁMKA: Ak neviete, ktorý typ pripojenia máte zvoliť, kontaktuje vášho ISP.

- 5 Kliknite na vhodnú možnosť v bode **Ako sa chcete pripojiť na internet?** a kliknite na **Ďalej**.
- 6 Pri dokončení inštalácie postupujte podľa informácií, ktoré vám o inštalácii poskytol váš ISP.

Microsoft Windows Vista®

- 1 Uložte a zavrite všetky otvorené súbory a ukončíte všetky otvorené programy.
 - 2 Kliknite na tlačidlo Štart Windows Vista  → Ovládací panel
 - 3 V časti Siet' a internet kliknite na položku Pripojenie na Internet.
 - 4 V okne Pripojenie na Internet kliknite buď na Široké pásmo (PPPoE) alebo Telefonické pripojenie, podľa toho, ako sa chcete pripojiť:
 - Ak chcete používať DSL, satelitný modem, káblový TV modem alebo technológiu bezdrôtového pripojenia Bluetooth, zvol'te Široké pásmo.
 - Ak chcete používať telefonický modem alebo ISDN, zvol'te Telefonické pripojenie.
-  **POZNÁMKA:** Ak nevíete, ktorý typ pripojenia máte vybrať, kliknite na položku Poradiť pri výbere alebo sa obráťte na svojho ISP.
- 5 Pri dokončení nastavenia postupujte podľa pokynov na obrazovke a používajte informácie poskytnuté vašim ISP.

Prenos informácií do nového počítača

Microsoft® Windows® XP Operating System

Windows XP poskytuje na presun dát zo zdrojového do nového počítača nástroj Sprievodca prenosom súborov a nastavení.

Dáta na prenos do nového počítača môžete prenášať do nového počítača prostredníctvom siet'ového alebo sériového pripojenia, alebo ich môžete uložiť na vymeniteľné médiá, napr. zapisovateľné CD.



POZNÁMKA: Informácie zo starého do nového počítača môžete prenášať priamym pripojením sériového kábla do portov pre vstup/výstup (I/O) na oboch počítačoch.

Pokyny o inštalácii priameho káblového pripojenia medzi dvomi počítačmi nájdete v článku č. 305621 informačnej databázy Microsoft s názvom *Ako nastaviť priame káblové spojenie medzi dvoma počítačmi vo Windows XP*. V určitých krajinách nemusí byť táto informácia k dispozícii.

Na prenos informácií do nového počítača musíte spustiť nástroj Sprievodca prenosom súborov a nastavení.

Spustenie nástroja Sprievodca prenosom súborov a nastavení pomocou média Operating System



POZNÁMKA: Tento postup si vyžaduje médium *Operating system*. Toto médium je voliteľné a s niektorými počítačmi sa nemusí dodávať.

Na prípravu nového počítača na prenos súborov vykonajte tieto kroky:

- 1 Otvorte nástroj Sprievodca prenosom súborov a nastavení: kliknite na **Štart**→ **Všetky programy**→ **Príslušenstvo**→ **Systémové nástroje**→ **Sprievodca prenosom súborov a nastavení**.
- 2 Keď sa zobrazí uvítacia obrazovka Sprievodca prenosom súborov a nastavení, kliknite na **Ďalej**.
- 3 Na obrazovke **Ktorý počítač je to?** kliknite na **Nový počítač**→ **Ďalej**.
- 4 Na obrazovke **Máte CD disk Windows XP?** kliknite na možnosť **Použijem sprievodcu z CD disku Windows XP**→ **Ďalej**.
- 5 Keď sa na obrazovke zobrazí **Teraz prejdite na starý počítač**, prejdite na starý, resp. zdrojový počítač. Teraz *ne*klikajte na **Ďalej**.

Na skopírovanie dát na starom počítači vykonajte kroky:

- 1 Na starom počítači vložte médium *Operating system* Windows XP.
- 2 Na obrazovke **Vítajte v Microsoft Windows XP** kliknite na položku **Vykonať doplnkové úlohy**.
- 3 Pri otázke **Čo chcete urobiť?**, kliknite na **Preniesť súbory a nastavenia**→ **Ďalej**.
- 4 Na obrazovke **Ktorý počítač je to?** kliknite na **Starý počítač**→ **Ďalej**.
- 5 Na obrazovke **Vybrať metódu prenosu** kliknite na želanú metódu prenosu.
- 6 Na obrazovke **Čo chcete preniesť?** zvol'te položky, ktoré chcete preniesť, a kliknite na **Ďalej**.
Po skopírovaní informácií sa zobrazí obrazovka **Dokončovanie fázy zbierania informácií**.
- 7 Kliknite na položku **Dokončiť**.

Na prenos dát do nového počítača vykonajte nasledujúce kroky:

- 1 Na obrazovke **Teraz prejdite na starý počítač** kliknite na **Ďalej**.
- 2 Na obrazovke **Kde sa nachádzajú súbory a nastavenia?** zvol'te metódu, ktorú ste si vybrali pre prenos nastavení a súborov, a kliknite na **Ďalej**.
Sprievodca načíta zozbierané súbory a nastavenia a aplikuje ich na nový počítač.
Po aplikovaní všetkých nastavení a súborov sa zobrazí obrazovka **Dokončené**.
- 3 Kliknite na **Dokončené** a reštartujte nový počítač.

Spustenie nástroja Sprievodca prenosom súborov a nastavení bez nosiča Operating System

Na spustenie nástroja Sprievodca prenosom súborov a nastavení bez média *Operating system* si musíte vytvoriť disk so sprievodcom, ktorý vám umožní vytvoriť zálohový obrazový súbor na vymeniteľnom médiu.

Na vytvorenie disku so sprievodcom použite nový počítač so systémom Windows XP a vykonajte nasledovné kroky:

- 1 Otvorte nástroj Sprievodca prenosom súborov a nastavení: kliknite na **Štart**→**Všetky programy**→**Príslušenstvo**→**Systémové nástroje**→**Sprievodca prenosom súborov a nastavení**.
- 2 Keď sa zobrazí uvítacia obrazovka **Sprievodca prenosom súborov a nastavení**, kliknite na **Ďalej**.
- 3 Na obrazovke **Ktorý počítač je to?** kliknite na **Nový počítač**→**Ďalej**.
- 4 Na obrazovke **Máte CD disk Windows XP?** kliknite na možnosť **Chcem vytvoriť disk so sprievodcom na nasledujúcej jednotke**→**Ďalej**.
- 5 Vložte vymeniteľné médium, napr. zapisovateľné CD a kliknite na **OK**.
- 6 Keď dokončíte vytváranie disku a zobrazí sa správa *Now go to your old computer* (Teraz prejdite na starý počítač), *neklikajte* na **Ďalej**.
- 7 Prejdite na starý počítač.

Na skopírovanie dát na starom počítači vykonajte kroky:

- 1 Do starého počítača vložte disk so sprievodcom a kliknite na **Štart**→**Spustiť**.
- 2 V poli **Otvoriť** v okne **Spustiť** nájdite cestu pre **rýchleho sprievodcu** (na príslušnom vymeniteľnom médiu) a kliknite na **OK**.
- 3 Na uvítacej obrazovke **Sprievodca prenosom súborov a nastavení** kliknite na **Ďalej**.

- 4 Na obrazovke **Ktorý počítač je to?** kliknite na **Starý počítač**→ **Ďalej**.
- 5 Na obrazovke **Vybrať metódu prenosu** kliknite na želanú metódu prenosu.
- 6 Na obrazovke **Čo chcete preniesť?** zvol'te položky, ktoré chcete preniesť, a kliknite na **Ďalej**.

Po skopírovaní informácií sa zobrazí obrazovka **Dokončovanie fázy zbierania informácií**.

- 7 Kliknite na položku **Dokončiť**.

Na prenos dát do nového počítača vykonajte nasledujúce kroky:

- 1 Na obrazovke **Teraz prejdite na starý počítač** na novom počítači kliknite na **Ďalej**.
- 2 Na obrazovke **Kde sa nachádzajú súbory a nastavenia?** zvol'te metódu, ktorú ste si vybrali pre prenos nastavení a súborov, a kliknite na **Ďalej**. Postupujte podľa pokynov na obrazovke.

Sprievodca načíta zozbierané súbory a nastavenia a aplikuje ich na nový počítač.

Po aplikovaní všetkých nastavení a súborov sa zobrazí obrazovka **Dokončené**.

- 3 Kliknite na **Dokončené** a reštartujte nový počítač.



POZNÁMKA: Viac informácií o tomto postupe nájdete na adrese **support.dell.com** č. dokumentu 154781 (*Aké sú rôzne spôsoby prenosu súborov zo starého počítača do nového počítača Dell™ pri použití operačného systému Microsoft® Windows® XP?*).



POZNÁMKA: Prístup do informačnej databázy Dell™ nemusí byť v niektorých krajinách k dispozícii.

Microsoft Windows Vista®

- 1 Kliknite na tlačidlo **Štart** vo Windows Vista  a potom kliknite na položku **Preniesť súbory a nastavenia**→ **Spustiť jednoduchú migráciu systému**.
- 2 V dialógovom okne **Kontrola používateľských kont** kliknite na položku **Pokračovať**.
- 3 Kliknite na položku **Začať nový prenos** alebo **Pokračovať** v prebiehajúcom prenose.

Postupujte podľa pokynov na obrazovke sprievodcu **Jednoduchá migrácia systému**.

Technické údaje

 **POZNÁMKA:** Ponuka sa môže líšiť podľa regiónu. Ďalšie informácie týkajúce sa konfigurácie vášho počítača získate kliknutím na **Štart** → **Pomoc a technická podpora** a potom zvolíte možnosť pre prezeranie informácií o vašom počítači.

Processor

Typ procesora	Dell™ Vostro™ 1310, 1510 a 1710: <ul style="list-style-type: none"> • Intel® Core™ 2 Duo (1,4–2,6 GHz) • Intel® Celeron® (1,8–2,0 GHz)
Cache 2. úrovne (L2)	Vostro 1310, 1510 a 1710: <ul style="list-style-type: none"> • 2 MB, 3 MB, 4MB alebo 6 MB (Intel Core 2 Duo) • 1 Mb (Intel Celeron)
Frekvencia zbernice FSB	Vostro 1310, 1510 a 1710: <ul style="list-style-type: none"> • 533 MHz alebo 800 MHz

Informácie o systéme

Chipset	Vostro 1310, 1510 a 1710: <ul style="list-style-type: none"> • Čipová sada pre integrovanú grafiku Intel GM965 Express
Šírka dátovej zbernice	64 bitov
Šírka zbernice DRAM	Vostro 1310, 1510 a 1710: <ul style="list-style-type: none"> • dvojkanálová 64-bitová zbernica
Šírka adresnej zbernice procesora	32 bit
Flash EPROM	1 MB

ExpressCard

POZNÁMKA: Zásuvka ExpressCard je určená iba pre karty ExpressCard. Nepodporuje karty PC Card.

Radič ExpressCard	integrovaný
-------------------	-------------

ExpressCard (pokračovanie)

Zásuvka ExpressCard	<ul style="list-style-type: none">• 54-mm priečinok pre ExpressCard (podporuje rozhranie USB, aj PCIe)
Podporované karty	ExpressCard/54 (54 mm) (2,126 palca)
Veľkosť konektoru ExpressCard	54 mm (2,126 palca)

Čítačka pamät'ových kariet 8 v 1

Radič pamät'ovej karty 8 v 1	O2MICRO OZ129
Konektor pamät'ovej karty 8 v 1	Kombinovaná zásuvka na pamät'ové karty 8 v 1
Podporované karty	<ul style="list-style-type: none">• Secure Digital (SD)• SDIO• MultiMediaCard (MMC)• Memory Stick• Memory Stick PRO• Karta xD-Picture• Hi Speed-SD• Hi Density-SD

Pamät'

Zásuvka na pamät'ový modul	2 priečinky DIMM
Kapacita pamät'ového modulu	512 MB, 1 GB alebo 2 GB
Typ pamäte	DDR2 667 MHz
Minimálna pamät'	512 MB
Maximálna pamät'	4 GB

POZNÁMKA: Aby ste využili priepustnosť oboch kanálov, oba pamät'ové priečinky musia byť obsadené.

POZNÁMKA: Pamät', ktorá sa zobrazuje, neodráža celú inštalovanú pamät', lebo časť pamäte je vyhradená pre systémové súbory.

Porty a zásuvky

Audio	zásuvka na mikrofón, stereo zásuvka na slúchadlá/reproduktory
IEEE 1394a	4-kolíková zásuvka
podpora karty Mini-Card (vnútorné rozširujúce zásuvky)	Vostro 1310, 1510 a 1710: <ul style="list-style-type: none">• jeden priečinok Mini-Card• jeden priečinok Mini-Card určený pre WLAN• jedna dcérska karta USB s bezdrôtovou technológiou Bluetooth® (Dell™ Wireless 360)
Sieťový adaptér	zásuvka RJ-45
USB	Vostro 1310 a 1510: <ul style="list-style-type: none">• štyri USB porty Vostro 1710: <ul style="list-style-type: none">• šesť USB portov
Video	15-kolíkový VGA video konektor

Komunikačné rozhrania

Modem	podporuje externý USB modem
Sieťový adaptér	Vostro 1310, 1510 a 1710: <ul style="list-style-type: none">• Sieťové rozhranie LAN Ethernet 10/100/1000 na systémovej doske
Bezdrôtové rozhrania	interná podpora pre PCI-e Mini-Card WLAN a karta s bezdrôtovou technológiou Bluetooth V2.0

Video

POZNÁMKA: Aktualizácie voliteľného video radiča sú pre váš počítač dostupné podľa dostupnosti v čase kúpy.

Typ videa	Vostro 1310, 1510 a 1710 integrovaný: <ul style="list-style-type: none">• integrované na systémovej doske• diskretná video karta
-----------	---

Video (pokračovanie)

Video radič	Vostro 1310 a 1510 diskretný: <ul style="list-style-type: none">• NVIDIA GeForce 8400M GS, 64 bit Vostro 1710 diskretný: <ul style="list-style-type: none">• NVIDIA GeForce 8600M GS, 128 bit
videopamäť	Vostro 1310, 1510 a 1710 integrovaný: <ul style="list-style-type: none">• max. 256 MB zdieľanej pamäte Vostro 1310 diskretný: <ul style="list-style-type: none">• 128 MB Vostro 1510 diskretný: <ul style="list-style-type: none">• 256 MB Vostro 1710 diskretný: <ul style="list-style-type: none">• 256 MB
Rozhranie na LCD	LVDS

Audio

Typ audia	zvuk s vysokým rozlíšením (HDA)
Zvukový kodek	Realtek ALC268
stereo konverzia	24-bitová (analog-digital a digital-analog)
Rozhrania:	
Interné	Azalia
Externé	konektor na mikrofón, konektor na stereofónne slúchadlá/reproduktory
Reproduktor	Vostro 1310: <ul style="list-style-type: none">• jeden 4-ohmový reproduktor Vostro 1510 a 1710: <ul style="list-style-type: none">• dva reproduktory o impedancii 4 ohmy
interný zosilňovač pre reproduktory	2 W
Ovládanie hlasitosti	programové ponuky, ovládacie prvky médií

Displej

Typ (s aktívnou maticou TFT)	<ul style="list-style-type: none">• WXGA antireflexný (Vostro 1310 a 1510)• WXGA TrueLife (Vostro 1310)• WXGA+ antireflexný (Vostro 1510 a 1710)• WXGA+ TrueLife (Vostro 1510)• WUXGA TrueLife (Vostro 1510 a 1710)
------------------------------	---

Rozmery:

Výška	Vostro 1310: <ul style="list-style-type: none">• 178,8 mm (7,03 palca) Vostro 1510: <ul style="list-style-type: none">• 208,9 mm (8,224 palca) Vostro 1710: <ul style="list-style-type: none">• 245,0 mm (9,64 palca)
Šírka	Vostro 1310: <ul style="list-style-type: none">• 286 mm (11,26 palca) Vostro 1510: <ul style="list-style-type: none">• 333,1 mm (13,114 palca) Vostro 1710: <ul style="list-style-type: none">• 383,0 mm (15,0 palca)
Uhlopriečka	Vostro 1310: <ul style="list-style-type: none">• 339,5 mm (13,366 palca) Vostro 1510: <ul style="list-style-type: none">• 393,2 mm (15,48 palca) Vostro 1710: <ul style="list-style-type: none">• 431,71 mm (17,0 palca)

Maximálna rozlišovacia schopnosť:

WXGA	1280 x 800 (Vostro 1310 a 1510)
WXGA antireflexný	1280 x 800 (Vostro 1510 a 1710)
WXGA s TrueLife	1280 x 800 (Vostro 1310 a 1510)
WXGA+ antireflexný	1440 x 900 (Vostro 1510 a 1710)

Displej (pokračovanie)

WXGA+ s TrueLife	1440 x 900 (Vostro 1510 a 1710)
WSXGA s TrueLife	1680 x 1050 (Vostro 1510)
WUXGA s TrueLife	1920 x 1200 (Vostro 1510 a 1710)
Obnovovací kmitočet	60 Hz
Prevádzkový uhol	0° (zatvorený) do 160°
Horizontálny uhol pohľadu	±40° (WXGA) ±40° (WXGA s TrueLife)
Ovládacie prvky	Jas možno ovládať pomocou klávesových skratiek.

Klávesnica

Počet klávesov	Vostro 1310 a Vostro 1510: <ul style="list-style-type: none">• 84 (USA/Kanada); 85 (Európa); 88 (Japonsko) Vostro 1710: <ul style="list-style-type: none">• 105 (USA/Čína); 106 (Európa/Brazília); 109 (Japonsko)
Rozloženie	QWERTY/AZERTY/Kanji
Veľkosť:	
Štandardné	plná veľkosť
Maximálne	Vostro 1310 a Vostro 1510: <ul style="list-style-type: none">• 283,1 mm x 118,9 mm x 5,2 mm (11,146 x 4,681 x 0,205 palcov) Vostro 1710: <ul style="list-style-type: none">• 359,4 mm x 118,9 mm x 5,2 mm (14,15 x 4,681 x 0,205 palca)

Dotykový panel

Rozlišovacia schopnosť polohy v smere osí X/Y (grafický stolový režim) 240 cpi

Veľkosť:

Šírka

Vostro 1310:

- 63 mm (2,480 palca)

Vostro 1510 a 1710:

- 73,7 mm (2,902 palcov)

Výška

Vostro 1310:

- 37 mm (1,457 palca)

Vostro 1510 a 1710:

- 43,1 mm (1,697 palcov)

Batéria

Typ

Vostro 1310:

- 4-článková „inteligentná“ lítium ión
- 6-článková „inteligentná“ lítium ión alebo 6-článková inteligentná lítium polymér
- 9-článková „inteligentná“ lítium ión

Vostro 1510:

- 6-článková „inteligentná“ lítium ión alebo 6-článková inteligentná lítium polymér
- 9-článková „inteligentná“ lítium ión

Vostro 1710:

- 6-článková „inteligentná“ lítium ión
- 8-článková „inteligentná“ lithium ion

Batéria (pokračovanie)

Rozmery:

Hĺbka	4–článková, 6–článková a 8–článková: <ul style="list-style-type: none">• 50,3 mm (1,980 palca) 9–článková: <ul style="list-style-type: none">• 72 mm (2,835 palca)
Výška	Vostro 1310: <ul style="list-style-type: none">• 4–článková a 6–článková: 19,9 mm (0,783 palca)• 9–článková: 20,7 mm (0,815 palca) Vostro 1510: <ul style="list-style-type: none">• 6–článková: 19,9 mm (0,783 palca)• 9–článková: 20,7 mm (0,815 palca) Vostro 1710 <ul style="list-style-type: none">• 6–článková a 8–článková: 20,2 mm (0,795 palca)
Šírka	Vostro 1310 a Vostro 1510: <ul style="list-style-type: none">• 4–článková a 6–článková: 205 mm (8,071 palca)• 9–článková: 221,9 mm (8,736 palca) Vostro 1710 <ul style="list-style-type: none">• 6–článková a 8–článková: 271 mm (10,67 palca)
Napätie	14,8 V (4–článková) 11,1V (6–článková a 9–článková)
Prevádzková doba	Prevádzková doba batérie sa mení v závislosti od prevádzkových podmienok a za určitých podmienok môže byť v prípade veľkých nárokov na odber výrazne skrátená (pozri „Problémy výkonu“ na strane 46).

Siet'ový adaptér

Vstupné napätie	90–264 VAC (65 W a 90 W)
Vstupný prúd (maximálny)	1,5 A (65 W a 90 W)

Siet'ový adaptér (pokračovanie)

Vstupný kmitočet	47–63 VAC (65 W a 90 W)
Výstupný prúd (65 W)	4,34 A (maximálny pri 4–sekundových impulzoch) 3,34 A (trvalý)
Výstupný prúd (90 W)	5,62 A (maximálny pri 4–sekundových impulzoch) 4,62 A (trvalý)

POZNÁMKA: Na počítači Vostro 1710, ktorý má diskrétnu video konfiguráciu, musíte používať 90 W AC adaptér, ktorý bol dodaný s vaším počítačom. Používanie nesprávneho sieťového adaptéra bude brániť optimálnemu výkonu systému a vyvolá varovanie BIOS.

Menovité výstupné napätie 19,5 VDC (65 W a 90 W)

Rozmery (65 W):

Výška	27,8–28,6 mm (1,10–1,12 palcov)
Šírka	57,9 mm (2,28 palca)
Hĺbka	137,2 mm (5,40 palca)

Rozmery (90 W):

Výška	33,8–34,6 mm (1,34–1,36 palca)
Šírka	60,9 mm (2,39 palca)
Hĺbka	153,4 mm (6,04 palca)

Hmotnosť (s káblami) 0,46 kg (1,01 lb)

Rozsah teplôt 0° až 35°C (32° až 95°F)

Fyzikálne vlastnosti

Výška	Vostro 1310: <ul style="list-style-type: none">• 23,8–37,2 mm (0,937–1,465 palca)
	Vostro 1510: <ul style="list-style-type: none">• 26,2–38 mm (1,031–1,496 palcov)
	Vostro 1710: <ul style="list-style-type: none">• 29–40,5 mm (1,142–1,594 palca)

Fyzikálne vlastnosti (pokračovanie)

Šírka	Vostro 1310: <ul style="list-style-type: none">• 317 mm (12,480 palca) Vostro 1510: <ul style="list-style-type: none">• 357 mm (14,055 palcov) Vostro 1710: <ul style="list-style-type: none">• 393 mm (15,472 palca)
Hĺbka	Vostro 1310: <ul style="list-style-type: none">• 243,2 mm (9,575 palca) Vostro 1510: <ul style="list-style-type: none">• 258 mm (10,157 palcov) Vostro 1710: <ul style="list-style-type: none">• 286 mm (11,26 palca)
Hmotnosť	Vostro 1310: <ul style="list-style-type: none">• minimálne 2,1 kg (4,630 lb) s 4-článkovou batériou Vostro 1510: <ul style="list-style-type: none">• minimálne 2,8 kg (6,173 lb) s 6-článkovou batériou Vostro 1710: <ul style="list-style-type: none">• minimálne 3,41 kg (7,51 lb) s 8-článkovou batériou

Nároky na prostredie

Teplotný rozsah:

Prevádzkový stav 0° až 35°C (32° až 95°F)

Skladovanie -40 až 65 °C (-40 až 149 °F)

Relatívna vlhkosť (maximálna):

Prevádzkový stav 10 % až 90 % (nekondenzujúca)

Skladovanie 5 % až 95 % (nekondenzujúca)

Maximálne vibrácie (pri použití náhodného vibračného spektra, ktoré simuluje prostredie používateľ'a):

Prevádzkový stav 0,66 GRMS

Skladovanie 1,3 GRMS

Nároky na prostredie (pokračovanie)

Maximálny náraz (meraný s pevným diskom v prevádzkovom stave a polovičným sínusovým impulzom s trvaním 2 ms). Taktiež merané s pevným diskom v polohe so zaparkovanými hlavami a polovičným sínusovým impulzom s trvaním 2 ms):

Prevádzkový stav	142 G
Skladovanie	163 G

Kamera (voliteľ'ná)

Statické rozlíšenie	1,3 megapixelov
---------------------	-----------------

Odstraňovanie problémov

! **UPOZORNENIE:** Aby ste predišli pravdepodobnému zásahu elektrickým prúdom, úrazu spôsobenému pohybom lamiel ventilátora alebo iným možným zraneniam, počítač pred otvorením krytu vždy odpojte od elektrickej zástrčky.

! **UPOZORNENIE:** Skôr ako začnete s ktoroukoľvek z procedúr v tejto časti, osvojte si bezpečnostné pokyny, ktoré boli dodané s vaším počítačom.

Nástroje

Kontrolky napájania

Dvojfarebná kontrolka vypínača napájania, umiestnená na prednej strane počítača, svieti a bliká alebo ostane svietiť, čím indikuje rôzne stavy:

- Ak je kontrolka výkonu zhasnutá, počítač je buď vypnutý, alebo nie je napájaný.
- Ak svetlo kontrolky napájania svieti stále na modro a počítač nereaguje, presvedčte sa, či je displej pripojený a zapnutý.
- Ak kontrolka bliká modro, počítač je v pohotovostnom režime. Stlačte kláves na klávesnici, pohnite myšou, alebo stlačte vypínač napájania, čím obnovíte normálnu činnosť. Ak svetlo napájania bliká oranžovo, počítač prijíma elektrickú energiu, možno nesprávne funguje alebo je nesprávne nainštalované niektoré zariadenie, ako napr. pamäťový modul alebo grafická karta.
- Ak svetlo napájania svieti oranžovo, môže ísť o problém napájania alebo zlé fungovanie interného zariadenia.

Zvukové signály

Ak počas spúšťania monitor nemôže zobrazit' chyby alebo problémy, počítač môže vydávať celý rad zvukových signálov. Tento súbor signálov, nazývaný zvukový kód, identifikuje nejaký problém. Jeden možný zvukový signál pozostáva z opakovaných troch krátkych pípnutí. Tento zvukový signál oznamuje, že počítač narazil na možný problém základnej dosky.

Ak počítač vydáva signál pri spúšťaní:

- 1 Zvukový signál zapíšte.
- 2 Spustite nástroj Dell Diagnostics a identifikujte závažnejšiu príčinu (pozri „Dell Diagnostics“ na strane 44).

Kód (opakované krátke pípnutia)	Popis	Navrhovaná pomoc
1	Chyba kontrolného súčtu BIOS. Možné zlyhanie základnej dosky.	Kontaktujte Dell.
2	Neboli detegované žiadne pamäťové moduly	<ol style="list-style-type: none">1 Ak máte nainštalované dva alebo viac pamäťových modulov, odstráňte ich, znovu nainštalujte jeden modul (pozrite si vašu <i>Servisnú príručku</i> na adrese support.dell.com) a potom reštartujte počítač. Ak počítač normálne naštartuje, nainštalujte ďalší modul. Pokračujte, kým neidentifikujete chybný modul alebo nepreinstalujete všetky moduly bez chyby.2 Ak je to možné, do počítača nainštalujte dobrú pamäť toho istého typu, pozri <i>servisnú príručku</i> na adrese support.dell.com).3 Ak problém pretrváva, obráťte sa na spoločnosť Dell.
3	Možné zlyhanie systémovej dosky.	Kontaktujte Dell.

Kód (opakované krátke pípnutia)	Popis	Navrhovaná pomoc
4	Chyba čítania/zápisu RAM	<p>1 Ubezpečte sa, že sa nekladú žiadne špeciálne požiadavky na pamäťový modul/umiestnenie pamäťového konektora (pozrite si <i>servisnú príručku</i> na adrese support.dell.com).</p> <p>2 Overte si, či pamäťové moduly, ktoré inštalujete, sú kompatibilné s daným počítačom (pozrite si <i>servisnú príručku</i> na adrese support.dell.com).</p> <p>3 Ak problém pretrváva, obráťte sa na spoločnosť Dell.</p>
5	Zlyhanie hodín skutočného času. Možná chyba batérie alebo základnej dosky.	<p>1 Vymeňte batériu (pozrite si <i>servisnú príručku</i> na adrese support.dell.com).</p> <p>2 Ak problém pretrváva, obráťte sa na spoločnosť Dell.</p>
6	Chyba video testu BIOS.	Kontaktujte Dell.
7	Chyba testu vyrovnávacej pamäte procesora	Kontaktujte Dell.

Chybové hlásenia

 **UPOZORNENIE:** Skôr ako začnete s ktoroukoľvek z procedúr v tejto časti, osvojte si bezpečnostné pokyny, ktoré boli dodané s vaším počítačom.

Ak hlásenie nie je v zozname, pozrite si dokumentáciu k operačnému systému alebo programu, ktorý bežal, keď sa hlásenie zobrazilo.

AUXILIARY DEVICE FAILURE (ZLYHANIE PRÍDAVNÉHO ZARIADENIA) – Dotykový panel alebo externá myš môžu byť chybné. V prípade externej myši skontrolujte prípojný kábel. Aktivujte možnosť **Polohovacie zariadenie** v programe Nastavenie systému. Pozrite si *servisnú príručku* na adrese support.dell.com, kde nájdete ďalšie informácie. Ak problém pretrváva, obráťte sa na Dell (pozri „Kontaktovanie spoločnosti Dell“ na strane 71).

BAD COMMAND OR FILE NAME (CHYBNÝ PRÍKAZ ALEBO NÁZOV SÚBORU) – Skontrolujte, či ste príkaz zadali správne, na správne miesta dali medzery a použili správnu cestu.

CACHE DISABLED DUE TO FAILURE (VYROVNÁVACIA PAMÄŤ DEAKTIVOVANÁ KVÔLI ZLYHANIU) –

Zlyhanie primárnej internej vyrovnávacej pamäte procesora. Kontaktujte Dell (pozri „Kontaktovanie spoločnosti Dell“ na strane 71).

CD DRIVE CONTROLLER FAILURE (ZLYHANIE RADIČA JEDNOTKY CD) – CD disk neodpovedá na príkazy z počítača.

DATA ERROR (CHYBA ÚDAJOV) – Pevná jednotka nedokáže prečítať dáta.

DECREASING AVAILABLE MEMORY (UBÚDANIE DOSTUPNEJ PAMÄTE) – Jeden alebo niekoľko pamäťových modulov môže byť chybných alebo nesprávne nasadených. Opätovne nainštalujte pamäťové moduly. V prípade potreby ich vymeňte. Pozrite si servisnú príručku na adrese support.dell.com, kde nájdete ďalšie informácie.

DISK C: FAILED INITIALIZATION (ZLYHALA INICIALIZÁCIA) – Nepodarilo sa inicializovať pevný disk. Spustite testy pevného disku v nástroji Dell Diagnostics (pozri „Dell Diagnostics“ na strane 44).

DRIVE NOT READY (JEDNOTKA NIE JE PRIPRAVENÁ) – Operácia si vyžaduje, aby pevný disk bol v šachte ešte pred jej pokračovaním. Do šachty pre pevný disk nainštalujte pevný disk. Pozrite si servisnú príručku na adrese support.dell.com, kde nájdete ďalšie informácie.

ERROR READING PCMCIA CARD (CHYBA PRI ČÍTANÍ KARTY PCMCIA) – Počítač nedokáže identifikovať kartu ExpressCard. Vložte kartu znovu alebo vyskúšajte inú kartu. Pozrite si servisnú príručku na adrese support.dell.com, kde nájdete ďalšie informácie.

EXTENDED MEMORY SIZE HAS CHANGED (VEL'KOSŤ ROZŠÍRENEJ PAMÄTE SA ZMENILA) – Vel'kosť pamäte zaznamenaná v pamäti NVRAM nezodpovedá pamäti inštalovanej v počítači. Reštartujte počítač. Ak sa chyba opäť vyskytne, obráťte sa na spoločnosť Dell (pozri „Kontaktovanie spoločnosti Dell“ na strane 71).

THE FILE BEING COPIED IS TOO LARGE FOR THE DESTINATION DRIVE (KOPÍROVANÝ SÚBOR JE PRÍLIŠ VEĽKÝ PRE CIEĽOVÝ DISK) – Súbor, ktorý sa pokúšate skopírovať, je príliš veľký na to, aby sa zmestil na disk, alebo disk je plný. Pokúste sa súbor prekopírovať na iný disk alebo použite disk s väčšou kapacitou.

A FILENAME CANNOT CONTAIN ANY OF THE FOLLOWING CHARACTERS (NÁZOV SÚBORU NESMIE OBSAHOVAŤ ŽIADNY Z NASLEDUJÚCICH ZNAKOV): " < > | – V názvoch súborov tieto znaky nepoužívajte.

GATE A20 FAILURE (ZLYHANIE HRADLA A20) – Niektorý pamäťový modul môže byť uvoľnený. Opätovne nainštalujte pamäťové moduly. V prípade potreby ich vymeňte. Pozrite si servisnú príručku na adrese support.dell.com, kde nájdete ďalšie informácie.

GENERAL FAILURE (VŠEOBECNÁ CHYBA) – Operačný systém nie je schopný daný príkaz vykonať. Hlásenie je obvykle nasledované špecifickou informáciou - napríklad Printer out of paper (v tlačiarňach nie je papier). Vykonajte príslušný úkon.

HARD-DISK DRIVE CONFIGURATION ERROR (CHYBA KONFIGURÁCIE JEDNOTKY PEVNÉHO DISKU) –

Počítač nie je schopný identifikovať typ disku. Vypnite počítač, vyberte pevný disk (pozrite si *Servisnú príručku* na adrese support.dell.com) a počítač nabootujte z CD. Potom počítač vypnite, pevný disk opätovne nainštalujte a počítač reštartujte. Spustíte testy pevného disku v nástroji Dell Diagnostics (pozri „Dell Diagnostics“ na strane 44).

HARD-DISK DRIVE CONTROLLER FAILURE 0 (ZLYHANIE RADIČA PEVNÉHO DISKU) – Pevný disk neodpovedá na príkazy z počítača. Vypnite počítač, vyberte pevný disk (pozrite *Servisnú príručku* na adrese support.dell.com) a počítač nabootujte z CD.

Potom počítač vypnite, pevný disk opätovne nainštalujte a počítač reštartujte. Ak problém pretrváva, skúste inú diskovú jednotku. Spustíte testy pevného disku v nástroji Dell Diagnostics (pozri „Dell Diagnostics“ na strane 44).

HARD-DISK DRIVE FAILURE (PORUCHA PEVNÉHO DISKU) – Pevný disk neodpovedá na príkazy z počítača. Vypnite počítač, vyberte pevný disk (pozrite servisnú príručku na adrese support.dell.com) a počítač zaveďte z CD. Potom počítač vypnite, pevný disk opätovne nainštalujte a počítač reštartujte. Ak problém pretrváva, skúste inú diskovú jednotku. Spustíte testy pevného disku v nástroji Dell Diagnostics (pozri „Dell Diagnostics“ na strane 44).

HARD-DISK DRIVE READ FAILURE (ZLYHANIE PRI ČÍTANÍ Z PEVNÉHO DISKU) – Pevný disk môže byť chybný. Vypnite počítač, vyberte pevný disk (pozrite servisnú príručku na adrese support.dell.com) a počítač zaveďte z CD. Potom počítač vypnite, pevný disk opätovne nainštalujte a počítač reštartujte. Ak problém pretrváva, skúste inú diskovú jednotku. Spustíte testy pevného disku v nástroji Dell Diagnostics (pozri „Dell Diagnostics“ na strane 44).

INSERT BOOTABLE MEDIA (VLOŽTE BOOTOVATEĽNÉ MÉDIUM) – Operačný systém sa pokúša naštartovať z média, ktoré nie je bootovateľné, ako napr. z diskety alebo CD. Insert bootable media (vložte bootovateľné médium).

INVALID CONFIGURATION INFORMATION-PLEASE RUN SYSTEM SETUP PROGRAM (NEPLATNÁ KONFIGURÁCIA – SPUSTITE PROGRAM NASTAVENIE SYSTÉMU) – Konfigurácia systému nesúhlasí s konfiguráciou hardvéru. Toto hlásenie sa najpravdepodobnejšie vyskytne po nainštalovaní pamäťového modulu. Opravte príslušné voľby v programe Nastavenie systému. Pozrite si servisnú príručku na adrese support.dell.com, kde nájdete ďalšie informácie.

KEYBOARD CLOCK LINE FAILURE (ZLYHANIE TAKTOVANIA KLÁVESNICE) – V prípade externej klávesnice skontrolujte prípojný kábel. Spustite test Keyboard Controller (radič klávesnice) v nástroji Dell Diagnostics (pozri „Dell Diagnostics“ na strane 44).

KEYBOARD CONTROLLER FAILURE (ZLYHANIE RADIČA KLÁVESNICE) – V prípade externej klávesnice skontrolujte prípojný kábel. Počítač reštartujte a počas zavádzania systému sa nedotýkajte ani klávesnice, ani myši. Spustite test Keyboard Controller (radič klávesnice) v nástroji Dell Diagnostics (pozri „Dell Diagnostics“ na strane 44).

KEYBOARD DATA LINE FAILURE (ZLYHANIE DÁTOVEJ LINKY KLÁVESNICE) – V prípade externej klávesnice skontrolujte prípojný kábel. Spustite test Keyboard Controller (radič klávesnice) v nástroji Dell Diagnostics (pozri „Dell Diagnostics“ na strane 44).

KEYBOARD STUCK KEY FAILURE (ZLYHANIE – UVIAZNUTÝ KLÁVES) – V prípade externej klávesnice alebo tlačidlovej súpravy skontrolujte prípojný kábel. Počítač reštartujte a počas zavádzania systému sa nedotýkajte ani klávesnice, ani tlačidiel. Spustite test Stuck Key (zaseknutý kláves) v nástroji Dell Diagnostics (pozri „Dell Diagnostics“ na strane 44).

LICENSED CONTENT IS NOT ACCESSIBLE IN MEDIADIRECT (LICENCOVANÝ OBSAH NIE JE V MEDIADIRECT PRÍSTUPNÝ) – Dell™ MediaDirect™ nedokáže overiť obmedzenia DRM (Digital Rights Management) súboru, takže súbor nie je možné prehrať.

MEMORY ADDRESS LINE FAILURE AT ADDRESS, READ VALUE EXPECTING VALUE (CHYBA ADRESNEJ ZBERNICE PAMÄTE, PREČÍTANÁ HODNOTA OČAKÁVANÁ HODNOTA) – Niektorý pamäťový modul môže byť chybný alebo nesprávne nasadený. Opätovne nainštalujte pamäťové moduly. V prípade potreby ich vymeňte. Pozrite si servisnú príručku na adrese support.dell.com, kde nájdete ďalšie informácie.

MEMORY ALLOCATION ERROR (CHYBA PRI VYHRADENÍ PAMÄTE) – Program, ktorý sa pokúšate spustiť, koluduje s operačným systémom, iným programom alebo nástrojom. Počítač vypnite, počkajte 30 sekúnd a potom ho reštartujte. Pokúste sa program znovu spustiť. Ak sa chybové hlásenie stále zobrazuje, pozrite dokumentáciu k programu.

MEMORY DATA LINE FAILURE AT ADDRESS, READ VALUE EXPECTING VALUE (ZLYHANIE DÁTOVEJ ZBERNICE PAMÄTE NA ADRESE, PREČÍTANÁ HODNOTA OČAKÁVANÁ HODNOTA) – Niektorý pamäťový modul môže byť chybný alebo nesprávne nasadený. Opätovne nainštalujte pamäťové moduly. V prípade potreby ich vymeňte. Pozrite si servisnú príručku na adrese support.dell.com, kde nájdete ďalšie informácie.

MEMORY DOUBLE WORD LOGIC FAILURE AT ADDRESS, READ VALUE EXPECTING VALUE (ZLYHANIE LOGIKY DVOJITÉHO PAMÄŤOVÉHO SLOVA NA ADRESE, PREČÍTANÁ HODNOTA OČAKÁVANÁ HODNOTA) – Niektorý pamäťový modul môže byť chybný alebo nesprávne nasadený. Opätovne nainštalujte pamäťové moduly. V prípade potreby ich vymeňte. Pozrite si servisnú príručku na adrese support.dell.com, kde nájdete ďalšie informácie.

MEMORY ODD/EVEN LOGIC FAILURE AT ADDRESS, READ VALUE EXPECTING VALUE (ZLYHANIE NEPÁRNEJ/PÁRNEJ LOGIKY PAMÄTE NA ADRESE, PREČÍTANÁ HODNOTA OČAKÁVANÁ HODNOTA) – Niektorý pamäťový modul môže byť chybný alebo nesprávne nasadený. Opätovne nainštalujte pamäťové moduly. V prípade potreby ich vymeňte. Pozrite si servisnú príručku na adrese support.dell.com, kde nájdete ďalšie informácie.

MEMORY WRITE/READ FAILURE AT ADDRESS, READ VALUE EXPECTING VALUE (ZLYHANIE ZÁPISU/ČÍTANIA PAMÄTE NA ADRESE, PREČÍTANÁ HODNOTA OČAKÁVANÁ HODNOTA) – Niektorý pamäťový modul môže byť chybný alebo nesprávne nasadený. Opätovne nainštalujte pamäťové moduly. V prípade potreby ich vymeňte. Pozrite si servisnú príručku na adrese support.dell.com, kde nájdete ďalšie informácie.

NO BOOT DEVICE AVAILABLE (NIE JE DOSTUPNÉ ŽIADNE ZAVÁDZACIE ZARIADENIE) – The computer cannot find the hard drive. (Počítač nedokáže nájsť pevný disk.) Ak je pevný disk vaše zavádzacie zariadenie, skontrolujte, či je disk správne nainštalovaný a rozdelený ako zavádzacie zariadenie.

NO BOOT SECTOR ON HARD DRIVE (NA PEVNOM DISKU NIE JE ŽIADEN ZAVÁDZACÍ SEKTOR) – Operačný systém môže byť poškodený. Kontaktujte Dell (pozri „Kontaktovanie spoločnosti Dell“ na strane 71).

NO TIMER TICK INTERRUPT (ŽIADNE PRERUŠENIE HODINOVÉHO SIGNÁLU ČASOVAČA) – Čip na systémovej doske nemusí správne fungovať alebo má chybu systémovej doska. Spustite testy nastavenia systému v nástroji Dell Diagnostics (pozri „Dell Diagnostics“ na strane 44).

NOT ENOUGH MEMORY OR RESOURCES (NEDOSTATOK PAMÄTE ALEBO ZDROJOV). EXIT SOME PROGRAMS AND TRY AGAIN (ZATVORTE NIEKTORÉ PROGRAMY A SKÚSTE ZNOVU) – Máte otvorených priveľa programov. Zatvorte všetky okná a otvorte program, ktorý chcete používať.

OPERATING SYSTEM NOT FOUND (OPERAČNÝ SYSTÉM NEBOL NÁJDENÝ) – Preinštalujte pevný disk (pozrite servisnú príručku na adrese support.dell.com). Ak problém pretrváva, obráťte sa na Dell (pozri „Dell Diagnostics“ na strane 44).

OPTIONAL ROM BAD CHECKSUM (CHYBA KONTROLNÉHO SÚČTU VOLITEL'NEJ ROM) – Zlyhanie voliteľnej ROM. Kontaktujte Dell (pozri „Dell Diagnostics“ na strane 44).

A REQUIRED .DLL FILE WAS NOT FOUND (NEBOL NÁJDENÝ POŽADOVANÝ SÚBOR .DLL) – V programe, ktorý sa pokúšate otvoriť, chýba dôležitý súbor. Program odstráňte a opätovne nainštalujte.

Windows XP:

- 1 Kliknite na **Štart** → **Ovládací panel** → **Pridať alebo odstrániť programy** → **Programy a funkcie**.
- 2 Zvoľte program, ktorý chcete odstrániť.
- 3 Kliknite na **Odiinštalovať**.
- 4 Pozrite si dokumentáciu k programu, kde nájdete pokyny k inštalácii.

Windows Vista:

- 1 Kliknite na tlačidlo **Štart** vo Windows Vista  → **Ovládací panel** → **Programy** → **Programy a funkcie**.
- 2 Zvoľte program, ktorý chcete odstrániť.
- 3 Kliknite na **Odiinštalovať**.
- 4 Pozrite si dokumentáciu k programu, kde nájdete pokyny k inštalácii.

SECTOR NOT FOUND (SEKTOR SA NENAŠIEL) – Operačný systém nedokáže na pevnom disku nájsť niektorý sektor. Môžete mať zlý sektor na disku alebo poškodený súborový systém FAT. Spustíte nástroj Windows na kontrolu chýb, ktorým skontrolujete štruktúru súborov na pevnom disku. Pokyny nájdete v nástroji **Pomoc a technická podpora Windows** (kliknite na **Štart** → **Pomoc a technická podpora**). Ak je počet zlých sektorov veľký, dáta zálohujte (ak je to možné) a potom pevný disk preformátujte.

SEEK ERROR (CHYBA VYHL'ADÁVANIA) – Operačný systém nedokáže nájsť určitú stopu na pevnom disku.

SHUTDOWN FAILURE (ZLYHANIE VYPNUTIA) – Čip na systémovej doske nemusí správne fungovať alebo má chybu systémová doska. Spustíte testy nastavenia systému v nástroji **Dell Diagnostics** (pozri „Dell Diagnostics“ na strane 44).

TIME-OF-DAY CLOCK LOST POWER (PRERUŠILO SA NAPÁJANIE HODÍN REÁLNEHO ČASU) –

Nastavenie konfigurácie systému je poškodené. Pripojte váš počítač k elektrickej zásuvke, aby sa nabila batéria. Ak problém pretrváva, pokúste sa dáta obnoviť spustením programu Nastavenie systému a potom okamžite ukončíte program (pozri servisnú príručku na adrese support.dell.com). Ak sa hlásenie opäť zobrazí, obráťte sa na Dell (pozri „Kontaktovanie spoločnosti Dell“ na strane 71).

TIME-OF-DAY CLOCK STOPPED (HODINY REÁLNEHO ČASU SA ZASTAVILI) – Záložná batéria, ktorá udržuje nastavenie konfigurácie systému, možno potrebuje opätovné nabitie. Pripojte váš počítač k elektrickej zásuvke, aby sa nabila batéria. Ak problém pretrváva, obráťte sa na Dell (pozri „Kontaktovanie spoločnosti Dell“ na strane 71).

TIME-OF-DAY NOT SET-PLEASE RUN THE SYSTEM SETUP PROGRAM (REÁLNY ČAS NIE JE NASTAVENÝ – PROSÍM, SPUSTITE PROGRAM NASTAVENIE SYSTÉMU) – Čas a dátum uložené v programe Nastavenie systému nezodpovedajú systémovým hodinám. Opravte nastavenie údajov **Date** (dátum) a **Time** (čas). Pozrite si servisnú príručku na adrese support.dell.com, kde nájdete ďalšie informácie.

TIMER CHIP COUNTER 2 FAILED (ZLYHALO POČÍTADLO S ČASOVAČÍM OBVODOM 2) – Čip na systémovej doske nemusí správne fungovať alebo má chybu systémovej doska. Spustite testy nastavenia systému v nástroji Dell Diagnostics (pozri „Dell Diagnostics“ na strane 44).

UNEXPECTED INTERRUPT IN PROTECTED MODE (NEOČAKÁVANÉ PRERUŠENIE V CHRÁNENOM REŽIME) –

Radič klávesnice môže byť chybný alebo je uvoľnený niektorý pamäťový modul. Spustite testy System Memory (systémová pamäť) a Keyboard Controller (radič klávesnice) v diagnostike Dell (pozri „Dell Diagnostics“ na strane 44).

X:\ IS NOT ACCESSIBLE (X:\ NIE JE PRÍSTUPNÉ) THE DEVICE IS NOT READY (ZARIADENIE NIE JE PRIPRAVENÉ) – Insert a disk into the drive and try again (do jednotky vložte disk a skúste znovu)

WARNING: BATTERY IS CRITICALLY LOW (VAROVANIE: ÚROVEŇ NABITIA BATÉRIE JE KRITICKY NÍZKA) – Batéria je takmer vybitá. Batériu vymeňte alebo počítač pripojte k elektrickej zásuvke; v opačnom prípade aktivujte režim dlhodobého spánku alebo počítač vypnite.

Dell Diagnostics



UPOZORNENIE: Skôr ako začnete s ktoroukoľvek z procedúr v tejto časti, osvojte si bezpečnostné pokyny, ktoré boli dodané s vašim počítačom.

Kedy použiť nástroj Dell Diagnostics.

Ak budete mať s vašim počítačom problém, vykonajte kontrolu v časti Blokovanie a problémy softvéru (pozri „Blokovanie a problémy softvéru“ na strane 48) a pred kontaktovaním technickej pomoci Dell spustíte nástroj Dell Diagnostics.

Odporúčame vám, aby ste si tento postup pred začatím vytlačili.



OZNÁMENIE: Nástroj Dell Diagnostics funguje iba na počítačoch Dell.



POZNÁMKA: Nosič *Drivers and Utilities* je voliteľnou možnosťou a nemusí tvoriť súčasť dodávky vášho počítača.

Pozrite si *Servisnú príručku* na adrese support.dell.com, kde nájdete informácie o konfigurácii vášho počítača a presvedčte sa, či zariadenie, ktoré chcete testovať, sa zobrazuje v programe Nastavenie systému a či je aktívne.

Spustíte nástroj Dell Diagnostics z pevnej jednotky alebo z nosiča *Drivers and Utilities*.

Spustenie nástroja Dell Diagnostics z pevného disku



POZNÁMKA: Ak váš počítač nedokáže zobrazit' obraz na obrazovke, pozrite „Kontaktovanie spoločnosti Dell“ na strane 71.

- 1 Presvedčte sa, či je počítač zapojený do elektrickej zásuvky, o ktorej sa vie, že správne funguje.
- 2 Zapnite alebo reštartujte počítač.
- 3 Hneď po zobrazení loga DELL™ stlačte kláves <F12>. V ponuke spúšťania zvol'te **Diagnostika** a stlačte <Enter>.



POZNÁMKA: Ak budete čakať príliš dlho a zobrazí sa logo operačného systému, počkajte, kým sa nezobrazí pracovná plocha Microsoft® Windows®, potom počítač vypnite a skúste znovu.



POZNÁMKA: Ak uvidíte hlásenie, že nebola nájdená žiadna oblasť s diagnostickou pomôckou, spustíte nástroj Dell Diagnostics z média *Drivers and Utilities*.

- 4 Na spustenie nástroja Dell Diagnostics z oblasti diagnostickej pomôcky na pevnom disku stlačte ľubovoľný kláves a postupujte podľa pokynov na obrazovke.

Spustenie nástroja Dell Diagnostics z nosiča *Drivers and Utilities*

1 Vložte médium *Drivers and Utilities*.

2 Počítač vypnite a opätovne ho zapnite.

Keď sa zobrazí logo DELL, ihneď stlačte <F12>.



POZNÁMKA: Ak budete čakať prídlho a zobrazí sa logo operačného systému, vyčakajte kým nevidíte pracovnú plochu Microsoft® Windows®. Potom vypnite počítač a skúste znovu.



POZNÁMKA: Nasledujúce kroky zmenia poradie zavádzania len jednorazovo. Počas nasledujúceho spustenia počítač zavádza systém podľa zariadení definovaných v programe nastavenia systému.

3 Keď sa zobrazí zoznam zavádzacích zariadení, zvýraznite CD/DVD/CD-RW a stlačte <Enter>.

4 V ponuke, ktorá sa zobrazí, zvol'te možnosť **Zaviesť z CD-ROM** a stlačte <Enter>.

5 Napíšte 1, čím spustíte ponuku CD a na pokračovanie stlačte <Enter>.

6 V očíslovanom zozname zvol'te položku **Spustiť 32-bitovú verziu nástroja Dell Diagnostics**. Ak je v zozname uvedených niekoľko verzií, zvol'te tú, ktorá sa týka vášho počítača.

7 Keď sa zobrazí **hlavná ponuka Dell Diagnostics**, zvol'te test, ktorý chcete spustiť, a postupujte podľa pokynov na obrazovke.

Riešenie problémov

Pri riešení problémov vášho počítača postupujte podľa týchto tipov:

- Ak ste pridali alebo odstránili niektorú časť predtým, ako problém začal, pozrite si inšalačný postup a ubezpečte sa, že časť je správne nainštalovaná (pozrite *Servisnú príručku* na support.dell.com).
- Ak nefunguje zariadenie, ubezpečte sa, či je správne pripojené.
- Ak sa na obrazovke zobrazí nejaké chybové hlásenie, zapíšte si jeho presné znenie. Toto hlásenie môže pomôcť personálu technickej podpory zistiť a napraviť problém(y).
- Ak sa v programe vyskytne chybové hlásenie, pozrite si dokumentáciu k programu.



POZNÁMKA: Postupy v tomto dokumente sa vzťahujú na implicitné nastavenie Windows, takže sa nemusia vzťahovať na váš počítač Dell, ak ste ho nastavili na zobrazenie Windows Classic.

Problémy výkonu



UPOZORNENIE: Skôr ako začnete s ktorýmkoľvek postupom v tejto časti, osvojte si bezpečnostné pokyny, ktoré boli dodané s vašim počítačom.

AK KONTROLKA NAPÁJANIA NESVIETI – Počítač je buď vypnutý, alebo nie je napájaný.

- Napájací kábel znovu zasuňte do napájacej zásuvky na zadnej strane počítača, aj do elektrickej zásuvky.
- Obíd'te elektrické rozvodky, predĺžovacie káble napájania a ostatné ochranné zariadenia napájania, aby ste si overili, či sa počítač správne zapína.
- Presvedčte sa, či sú všetky elektrické rozvodky zapojené do elektrickej zásuvky a či sú zapnuté.
- Skúškou pomocou iného zariadenia, ako napr. lampa, si overte, že elektrická prípojka funguje.
- Ubezpečte sa, že hlavný sieťový kábel a kábel predného panela sú bezpečne pripojené k systémovej doske (pozrite si vašu *Servisnú príručku* na adrese support.dell.com).

AK KONTROLKA NAPÁJANIA SVIETI NA MODRO A POČÍTAČ NEDODPOVEDÁ –

- Ubezpečte sa, či je displej pripojený a napájaný.
- Ak je displej pripojený a napájaný, pozri „Zvukové signály“ na strane 35.

AK KONTROLKA NAPÁJANIA BLIKÁ NA MODRO – Počítač je v pohotovostnom režime. Stlačte kláves na klávesnici, pohnite myšou, alebo stlačte vypínač napájania, čím obnovíte normálnu činnosť.

AK KONTROLKA NAPÁJANIA BLIKÁ NAŽLTÓ – Počítač prijíma elektrickú energiu, no zariadenie nemusí fungovať správne alebo je nesprávne nainštalované.

- Odstráňte a potom preinštalujte pamäťové moduly (pozrite si vašu *Servisnú príručku* na adrese support.dell.com).
- Odstráňte a potom preinštalujte rozširujúce karty, vrátane grafických kariet (pozrite si vašu *Servisnú príručku* na adrese support.dell.com).

AK KONTROLKA VÝKONU SVIETI NEPRERUŠOVANE ORANŽOVO – Vyskytol sa problém s napájaním, niektoré zariadenie možno zle funguje alebo je nesprávne nainštalované.

- Presvedčte sa, či je napájací kábel procesora spoľahlivo pripojený do napájacej zásuvky systémovej dosky (pozrite si *Servisnú príručku* na adrese support.dell.com).
- Ubezpečte sa, že hlavný sieťový kábel a kábel predného panela sú spoľahlivo pripojené ku konektoru systémovej dosky (pozrite si vašu *Servisnú príručku* na adrese support.dell.com).

ODSTRÁŇTE RUŠENIE – Niektoré možné príčiny rušenia sú:

- predlžovacie káble napájania, klávesnice a myši
- priveľa zariadení zapojených na tú istú rozvodku
- viacero rozvodiek zapojených do tej istej elektrickej zásuvky

Problémy pamäte

 **UPOZORNENIE:** Skôr ako začnete s ktorýmkoľvek postupom v tejto časti, osvojte si bezpečnostné pokyny, ktoré boli dodané s vaším počítačom.

AK SA ZOBRAZÍ HLÁSENIE O NEDOSTATKU PAMÄTE –

- Uložte a zatvorte všetky otvorené súbory a zatvorte všetky otvorené programy, ktoré nepoužívate, a zistite, či to vyrieši problém.
- Pozrite si dokumentáciu k softvéru, aké sú jeho minimálne požiadavky na voľnú pamäť. Ak je to potrebné, nainštalujte doplnkovú pamäť (pozrite si *servisnú príručku* na adrese support.dell.com).
- Znovu vložte pamäťové moduly (pozrite si vašu *Servisnú príručku* na adrese support.dell.com), aby ste sa ubezpečili, že počítač úspešne komunikuje s pamäťou.
- Spustite diagnostiku Dell (pozri „Dell Diagnostics“ na strane 44).

AK MÁTE INÉ PROBLÉMY S PAMÄŤOU –

- Znovu vložte pamäťové moduly (pozrite si vašu *Servisnú príručku* na adrese support.dell.com), aby ste sa ubezpečili, že počítač úspešne komunikuje s pamäťou.
- Presvedčte sa, či ste dodržali pokyny pre inštaláciu pamäti (pozrite si vašu *Servisnú príručku* na adrese support.dell.com).

- Presvedčte sa, či pamäť, ktorú používate, podporuje váš počítač. Viac informácií o type pamäti podporovanej vašim počítačom nájdete v pozri „Pamäť“ na strane 24.
- Spustite diagnostiku Dell (pozri „Dell Diagnostics“ na strane 44).

Blokovanie a problémy softvéru



UPOZORNENIE: Skôr ako začnete s ktorýmkoľvek postupom v tejto časti, osvojte si bezpečnostné pokyny, ktoré boli dodané s vašim počítačom.

Počítač sa nespúšťa

PRESVEDČTE SA, ČI JE SIET'OVÝ KÁBEL PEVNE ZAPOJENÝ DO POČÍTAČA A DO ELEKTRICKEJ PRÍPOJKY

Počítač prestáva odpovedať



OZNÁMENIE: Ak nedokážete vypnúť operačný systém, môžete stratiť dáta.

VYPNITE POČÍTAČ – Ak po stlačení klávesu na klávesnici alebo po pohnutí myšou počítač nereaguje, stlačte a podržte vypínač napájania po dobu min. 8 až 10 sekúnd (až kým sa počítač nevypne) a potom počítač reštartujte.

Niektorý program prestáva odpovedať

UKONČITE TENTO PROGRAM –

- 1 Súčasným stlačením klávesov <Ctrl><Shift><Esc> spustíte Správcu úloh.
- 2 Kliknite na kartu **Aplikácie**.
- 3 Kliknite na program, ktorý neodpovedá.
- 4 Kliknite na pokyn **Ukončiť úlohu**.

Program opakovane padá



POZNÁMKA: Väčšina softvéru má v dokumentácii alebo na diskete, CD alebo DVD uvedené pokyny na inštaláciu.

SKONTROLUJTE SI DOKUMENTÁCIU K SOFTVÉRU – Ak je to potrebné, program odinštalujte a potom nanovo nainštalujte.

Program je určený pre starší operačný systém Microsoft® Windows®

SPUSTITE SPRIEVODCU KOMPATIBILITOU PROGRAMOV –

Windows XP:

Sprievodca kompatibilitou programov tak nakonfiguruje program, že beží v prostredí, podobnom systémovému prostrediu odlišnému od XP.

- 1 Kliknite na **Štart** → **Všetky programy** → **Príslušenstvo** → **Sprievodca kompatibilitou programov** → **Ďalej**.
- 2 Postupujte podľa pokynov na obrazovke.

Windows Vista:

Sprievodca kompatibilitou programov nakonfiguruje program, ktorý prebieha v prostredí, podobnom systémovému prostrediu odlišnému od XP.

- 1 Kliknite na **Štart**  → **Ovládací panel** → **Programy** → **S touto verziou Windows použít' starší program**.
- 2 V uvítacej obrazovke kliknite na **Ďalej**.
- 3 Postupujte podľa pokynov na obrazovke.

Zobrazí sa modrá obrazovka

VYPNITE POČÍTAČ – Ak po stlačení klávesu na klávesnici alebo po pohnutí myšou počítač nereaguje, stlačte a podržte vypínač napájania po dobu min. 8 až 10 sekúnd (až kým sa počítač nevyodne) a potom počítač reštartujte.

Iné problémy softvéru

SKONTROLUJTE SOFTVÉROVÚ DOKUMENTÁCIU ALEBO KONTAKTUJTE VÝROBCU SOFTVÉRU, KTORÝ VÁM POSKYTNE INFORMÁCIE TÝKAJÚCE SA ODSTRÁNENIA PRBLÉMOV –

- Ubezpečte sa, či je program kompatibilný s operačným systémom, ktorý je nainštalovaný na vašom počítači.
- Ubezpečte sa, že počítač spĺňa minimálne hardvérové požiadavky potrebné k používaniu softvéru. Pozrite si softvérovú dokumentáciu pre ďalšie informácie.
- Presvedčte sa, či je program správne nainštalovaný a nakonfigurovaný.
- Overte si, či ovládače zariadenia nie sú v konflikte s programom.
- Ak je to potrebné, program odinštalujte a potom nanovo nainštalujte.

OKAMŽITE ZÁLOHUJTE SÚBORY

- Na kontrolu pevného disku, diskiet, CD a DVD diskov používajte antivírusový program.
- Uložte a zatvorte všetky otvorené súbory alebo programy a vypnite počítač cez ponuku Štart.

Služba Dell™ Technical Update

Služba Dell Technical Update prostredníctvom e-mailu iniciatívne oznamuje softvérové a hardvérové aktualizácie pre váš počítač. Táto služba je zadarmo a možno si ju upraviť z hľadiska obsahu, formátu a frekvencie získavania oznámení.

Službu Dell Technical Update si môžete rezervovať na support.dell.com/technicalupdate.

Pomôcka podpory Dell

Pomôcka podpory Dell je nainštalovaná na vašom počítači a dostupná cez podporu Dell , ikonu na paneli úloh alebo cez tlačidlo Štart. Túto pomôcku podpory používajte na získanie informácií technickej podpory, softvérových aktualizácií a kontrolných skenov počítačového prostredia.

Prístup k pomôcke Dell Support

K pomôcke Podpora Dell sa môžete dostať cez  ikonu na paneli úloh alebo cez ponuku Štart.

Ak sa na paneli úloh nezobrazuje ikona Podpora Dell:

- 1 Kliknite na Štart → Všetky programy → Podpora Dell → Nastavenia podpory Dell.
- 2 Presvedčte sa, či je zaškrtnutá možnosť Ukázať ikonu na paneli úloh.



POZNÁMKA: Ak nie je pomôcka Podpora Dell dostupná z ponuky Štart, softvér si môžete stiahnuť zo support.dell.com.

Pomôcka Podpora Dell je upravená pre vaše počítačové prostredie.

Ikona  na paneli úloh má rôzne funkcie podľa toho, či na ňu kliknete raz, dvakrát alebo pravým tlačidlom.

Kliknutie na ikonu Podpora Dell

Kliknite raz alebo pravým tlačidlom na  ikonu, aby ste vykonali nasledujúce úlohy:

- Skontrolujte svoje počítačové prostredie.
- Prezrite si nastavenia pomôcky Podpora Dell.
- Pozrite si súbor pomocníka pre pomôcku Podpora Dell.
- Pozrite si často kladené otázky.
- Zistite si viac o pomôcke Podpora Dell.
- Vypnite pomôcku Podpora Dell.

Dvojité kliknutie na ikonu Podpora Dell

Kliknite dvakrát na  ikonu a manuálne skontrolujte počítačové prostredie, pozrite si často kladené otázky, súbor pomocníka pomôcky Podpora Dell a nastavenia pomôcky Podpora Dell.

Viac informácií o pomôcke Dell Support nájdete po kliknutí na otáznik (?) v hornej časti obrazovky **Dell™ Support**.

Preinštalovanie softvéru

Ovládače

Identifikovanie ovládačov

Ak máte problém s niektorým zariadením, zistite, či je zdrojom problému ovládač, a, ak je to potrebné, aktualizujte ho.

Windows XP:

- 1 Kliknite na **Štart** → **Ovládací panel**.
- 2 Pod položkou **Vybrať kategóriu** kliknite na **Výkon a údržba** a kliknite na **Systém**.
- 3 V okne **Vlastnosti systému** kliknite na kartu **Hardvér** a kliknite na **Správca zariadení**.

Windows Vista:

- 1 Kliknite na tlačidlo **Štart** vo Windows Vista™ , a pravým tlačidlom kliknite na **Počítač**.
- 2 Kliknite na položku **Vlastnosti** → **Správca zariadení**.



POZNÁMKA: Môže sa zobrazit' okno Ovládanie používateľských kont. Ak máte na počítači práva správcu, kliknite na Pokračovať'; v opačnom prípade kontaktujte svojho správcu, aby ste mohli pokračovať'.

Listujte zoznamom, aby ste zistili, či niektoré zo zariadení má na svojej ikone výkričník (žltý kruh so znakom (!)).

Ak sa vedl'a názvu zariadenia nachádza výkričník, je možné, že budete musiet' ovládač preinštalovať' alebo budete musiet' nainštalovať' nový ovládač (pozrite „Preinštalovanie ovládačov a pomôcok“ na strane 53).

Preinštalovanie ovládačov a pomôcok





OZNÁMENIE: Schválené ovládače pre počítače Dell nájdete na webovej stránke **support.dell.com** a na vašom nosiči *Drivers and Utilities*. Ak nainštalujete ovládače z iných zdrojov, počítač nemusí správne fungovať'.

Návrat k predchádzajúcej verzii ovládača zariadenia

Windows XP:

- 1 Kliknite na **Štart**→ **Môj počítač**→ **Vlastnosti**→ **Hardvér**→ **Správca zariadení**.
- 2 Pravým tlačidlom myši kliknite na zariadenie, ktorého nový ovládač ste nainštalovali, a kliknite na položku **Vlastnosti**.
- 3 Kliknite na kartu **Ovládače**→ **Vrátiť zmeny ovládača**.

Windows Vista:

- 1 Kliknite na tlačidlo **Štart** vo Windows Vista  a pravým tlačidlom kliknite na **Počítač**.
- 2 Kliknite na položku **Vlastnosti**→ **Správca zariadení**.
 **POZNÁMKA:** Môže sa zobrazit' okno Ovládanie používateľ'ských kont. Ak máte na počítači práva správcu, kliknite na **Pokračovať**; alebo kontaktujte svojho správcu, aby ste otvorili nástroj **Správca zariadení**.
- 3 Pravým tlačidlom myši kliknite na zariadenie, ktorého nový ovládač ste nainštalovali, a kliknite na položku **Vlastnosti**.
- 4 Kliknite na kartu **Ovládače**→ **Vrátiť zmeny ovládača**.

Ak funkcia **Vrátenie zmien ovládača zariadenia** nerieši problém, použite **Obnovenie systému** (pozrite „**Obnovenie vášho operačného systému**“ na strane 56) a vráťte počítač do stavu, ktorý existoval predtým, než ste nainštalovali nový ovládač.

Používanie média *Drivers and Utilities*

Ak použitie **Vrátenie zmien ovládača zariadenia** ani **Obnovenie systému** (pozrite „**Obnovenie vášho operačného systému**“ na strane 56) problém nevyrieši, preinštalujte ovládač z nosiča *Drivers and Utilities*.

- 1 Zobrazte pracovnú plochu Windows a vložte médium *Drivers and Utilities*.
Ak ide o prvé použitie nosiča *Drivers and Utilities* prejdite na krok 2. Ak nie, prejdite na krok 5.
- 2 Po spustení inštaláčného programu z média *Drivers and Utilities* postupujte podľa pokynov na obrazovke.

 **POZNÁMKA:** Vo väčšine prípadov sa program *Drivers and Utilities* spustí automaticky. Ak nie, spustíte program Windows Prieskumník, kliknutím na adresár multimediálnej jednotky zobrazíte obsah nosiča a potom dvakrát kliknete na položku *autorcd.exe*.

- 3 Keď sa zobrazí okno **Sprievodca InstallShield dokončil prácu**, vyberte médium *Drivers and Utilities* a kliknutím na položku **Dokončiť** reštartujte počítač.
- 4 Po zobrazení pracovnej plochy Windows znova vložte médium *Drivers and Utilities*.
- 5 Na obrazovke **Víta vás systém Dell** kliknite na položku **Ďalej**.

 **POZNÁMKA:** Program *Drivers and Utilities* zobrazí ovládače iba toho hardvéru, ktorý bol v počítači nainštalovaný pri dodaní. Ak ste nainštalovali ďalší hardvér, ovládače nového hardvéru sa nemusia zobrazit'. Ak sa tieto ovládače nezobrazia, ukončíte program *Drivers and Utilities*. Informácie o ovládačoch nájdete v dokumentácii dodanej spolu so zariadením.

Zobrazí sa hlásenie, že zdrojové médium deteguje hardvér v počítači.

Ovládače, ktoré používa počítač, sa automaticky zobrazia v okne **Osobné ovládače – ResourceCD identifikoval tieto súčasti systému**.

- 6 Kliknite na ovládač, ktorý chcete znova nainštalovať, a postupujte podľa pokynov na obrazovke.

Ak konkrétny ovládač nie je uvedený v zozname, operačný systém ho nepožaduje.

Manuálne preinštalovanie ovládačov

Po extrahovaní súborov ovládača na pevný disk podľa popisu v predchádzajúcej časti:

- 1 Kliknite na tlačidlo Štart vo Windows Vista  a pravým tlačidlom kliknite na **Počítač**.
- 2 Kliknite na položku **Vlastnosti** → **Správca zariadení**.

 **POZNÁMKA:** Môže sa zobrazit' okno Ovládanie používateľských kont. Ak máte na počítači práva správcu, kliknite na Pokračovať; alebo kontaktujte svojho správcu, aby ste otvorili nástroj Správca zariadení.

- 3 Dvakrát kliknite na typ zariadenia, ktorého ovládač inštalujete (napríklad **Audio** alebo **Video**).

- 4 Dvakrát kliknite na názov zariadenia, ktorého ovládač inštalujete.
- 5 Kliknite na kartu **Ovládač**, a potom → **Aktualizovať ovládač** → **Vyhľadať v počítači softvér ovládača**.
- 6 Kliknite na položku **Prehľadávať** a vyhľadajte umiestnenie, do ktorého ste predtým skopírovali súbory ovládača.
- 7 Keď sa zobrazí názov príslušného ovládača, kliknite na jeho názov → **OK** → **Ďalej**.
- 8 Kliknite na položku **Dokončiť** a reštartujte počítač.

Obnovenie vášho operačného systému

Váš operačný systém môžete obnoviť nasledujúcimi spôsobmi:

- Nástroj **Obnovenie systému Windows** vráti váš počítač do predošlého operačného stavu bez vplyvu na dátové súbory. **Obnovenie systému** použite ako prvé riešenie obnovy vášho operačného systému a ochrany dátových súborov.
- Nástroje **Dell PC Restore** od Symantec (k dispozícii vo Windows XP) a **Dell Factory Image Restore** (dostupné vo Windows Vista) vrátia váš pevný disk do stavu, v akom bol, keď ste kúpili počítač. Oba nástroje natrvalo zmažú všetky dáta na pevnom disku a odstránia programy, ktoré boli nainštalované po nadobudnutí počítača. **Dell PC Restore** alebo **Dell Factory Image Restore** používajte len vtedy, keď **Obnovenie systému** nedokázalo vyriešiť problém vášho operačného systému.
- Ak ste s počítačom dostali disk *Operating System*, môžete ho použiť na obnovu vášho operačného systému. Avšak použitie disku *Operating System* tiež vymaže všetky údaje na pevnom disku. Tento disk použite *len vtedy*, ak nástroj **Obnovenie systému** nevyriešil problém s operačným systémom.

Používanie nástroja **Obnovenie systému Microsoft Windows**

Operačný systém Windows poskytuje voľbu **Obnovovanie systému**, ktorá vám umožňuje vrátiť počítač do predchádzajúceho stavu činnosti (bez vplyvu na dátové súbory), ak zmeny hardvéru, softvéru, alebo iných systémových nastavení spôsobili neželanú zmenu stavu činnosti. Akékoľvek zmeny, ktoré vykoná nástroj **Obnovenie systému** na vašom počítači, sú úplne reverzibilné.



oznámenie: Dátové súbory pravidelne zálohujte. Nástroj **Obnovenie systému** nekontroluje vaše dátové súbory, ani ich neobnovuje.

 **POZNÁMKA:** Postupy v tomto dokumente boli napísané pre predvolené zobrazenie Windows, takže ak si váš počítač Dell™ nastavíte na zobrazenie Windows Classic, nemusia platiť.

 **POZNÁMKA:** Nastavte váš počítač Dell™ na zobrazenie Windows Classic.

Spustenie nástroja Obnovenie systému

Windows XP:

 **OZNÁMENIE:** Skôr než obnovíte pôvodný stav činnosti počítača, uložte a zatvorte všetky otvorené súbory a ukončíte všetky otvorené programy. Nenahradzujte, neotvárajte ani neodstraňujte žiadne súbory ani programy, kým sa obnovenie systému nedokončí.

- 1 Kliknite na **Štart**→ **Všetky programy**→ **Príslušenstvo**→ **Systémové nástroje**→ **Obnovenie systému**.
- 2 Kliknite buď na položku **Uviest' počítač do predchádzajúceho stavu** alebo na položku **Vytvoriť bod obnovenia**.
- 3 Kliknite na **Ďalej** a postupujte podľa ďalších pokynov na obrazovke.

Windows Vista:

- 1 Kliknite na **Štart** .
- 2 V políčku **Spustiť vyhl'adávanie** napíšte **System Restore** (Obnovenie systému) a stlačte <Enter>.

 **POZNÁMKA:** Môže sa zobrazit' okno **Ovládanie používateľských kont**. Ak máte na počítači práva správcu, kliknite na **Pokračovať**; v opačnom prípade kontaktujte svojho správcu, aby ste mohli pokračovať v požadovanej činnosti.

- 3 Kliknite na **Ďalej** a postupujte podľa ďalších pokynov na obrazovke.

V prípade, že **Obnovenie systému** problém nevyrieši, môžete poslednú systémovú obnovu vrátiť späť.

Odvolanie poslednej obnovy systému

 **OZNÁMENIE:** Skôr než zrušíte posledné obnovenie systému, uložte všetky otvorené súbory a ukončíte všetky otvorené programy. Nenahradzujte, neotvárajte ani neodstraňujte žiadne súbory ani programy, kým sa obnovenie systému nedokončí.

Windows XP:

- 1 Kliknite na **Štart**→ **Všetky programy**→ **Príslušenstvo**→ **Systémové nástroje**→ **Obnovenie systému**.
- 2 Kliknite na **Vrátiť späť posledné obnovenie** a kliknite na **Ďalej**.

Windows Vista:

- 1 Kliknite na **Štart** .
- 2 V políčku Spustiť vyhl'adávanie napíšte System Restore (Obnovenie systému) a stlačte <Enter>.
- 3 Kliknite na **Vrátiť späť posledné obnovenie** a kliknite na **Ďalej**.

Umožniť obnovenie systému

 **POZNÁMKA:** Windows Vista nezablokuje Obnovenie systému, bez ohľadu na to, ako málo miesta je na disku. Preto sa nasledujúce kroky týkajú len systému Windows XP.

Ak opätovne nainštalujete systém Windows XP s voľným miestom na pevnom disku menším ako 200 Mb, Obnovenie systému sa automaticky zablokuje.

Ak chcete zistiť, či je Obnovenie systému povolené:

- 1 Kliknite na **Štart** → **Ovládací panel** → **Výkon a údržba** → **Systém**.
- 2 Kliknite na kartu **Obnovenie systému** a zrušte začiarknutie **Vypnúť Obnovenie systému**.

Použitie programov Dell™ PC Restore a Dell Factory Image Restore

 **OZNÁMENIE:** Použitie nástrojov Dell PC Restore alebo Dell Factory Image Restore natrvalo zmaže všetky dáta z pevného disku a odstráni všetky programy alebo ovládače nainštalované po nadobudnutí počítača. Ak je to možné, pred použitím týchto možností si dáta zálohujte. PC Restore alebo Dell Factory Image Restore používajte, len ak Obnovovanie systému nedokázalo vyriešiť problém vášho operačného systému.

 **POZNÁMKA:** Nástroje Dell PC Restore od Symantec a Dell Factory Image Restore nemusia byť vo všetkých krajinách alebo na určitých počítačoch dostupné.

Nástroje Dell PC Restore (Windows XP) alebo Dell Factory Image Restore (Windows Vista) používajte len ako poslednú metódu obnovy operačného systému. Tieto možnosti obnovujú pevný disk do prevádzkového stavu, v akom bol, keď ste zakúpili počítač. Akékoľvek programy alebo súbory, ktoré ste pridali po nadobudnutí počítača—vrátane dátových súborov—sa natrvalo z pevného disku vymažú. Dátové súbory zahŕňajú dokumenty, tabuľky, e-mailové správy, digitálne fotografie, hudobné súbory atď. Ak je to možné, pred použitím nástroja PC Restore alebo Factory Image Restore všetky dáta zálohujte.

Windows XP: Dell PC Restore

Použitie nástroja PC Restore:

- 1 Zapnite počítač.

Počas zavedenia sa navrchu obrazovky zobrazí modrý pás s www.dell.com.

- 2 Hneď ako uvidíte modrý pás, stlačte <Ctrl><F11>.

Ak nestihnete stlačiť <Ctrl><F11> včas, nechajte spustenie počítača dokončiť a potom ho znovu reštartujte.



OZNÁMENIE: Ak nechcete pokračovať s nástrojom PC Restore, kliknite na Znovu zaviesť.

- 3 Kliknite na **Obnoviť** a kliknite na **Potvrdiť**.

Dokončenie obnovovacieho procesu trvá približne 6 až 10 minút.

- 4 Po vyzvaní kliknite na **Dokončiť** a reštartujte počítač.



POZNÁMKA: Nevypínajte počítač manuálne. Kliknite na **Dokončiť** a nechajte počítač úplne reštartovať.

- 5 Po vyzvaní kliknite na **Áno**.

Počítač sa reštartuje. Pretože počítač bol obnovený do pôvodného prevádzkového stavu, zobrazenie okna, napr. Licenčná dohoda s koncovým používateľom je tá istá, ako keď ste po prvý raz zapli váš počítač.

- 6 Kliknite na položku **Ďalej**.

Objaví sa obrazovka **Obnovenie systému** a počítač sa reštartuje.

- 7 Po reštartovaní počítača kliknite na **OK**.

Odstránenie nástroja PC Restore:



OZNÁMENIE: Odstránenie nástroja PC Restore z pevného disku natrvalo vymaže nástroj PC Restore z počítača. Po odstránení nástroja Dell PC Restore ho už nebudete môcť použiť na obnovu operačného systému vášho počítača.

Dell PC Restore vám umožňuje obnoviť pevný disk do stavu, v akom bol pri zakúpení počítača. Odporúčame, aby ste nástroj PC Restore z počítača *neodstraňovali*, ani keď budete chcieť získať dodatočné miesto na pevnom disku. Ak nástroj PC Restore z pevného disku vymažete, už nikdy ho nebudete môcť spustiť a nebudete ho môcť použiť na obnovenie operačného systému počítača do pôvodného stavu.

- 1 Prihláste sa na počítači ako miestny správca.
- 2 V nástroji Microsoft Windows Prieskumník, prejdite na `c:\dell\utilities\DSR`.

3 Kliknite dvakrát na názov súboru **DSRIRRemv2.exe**.



POZNÁMKA: Ak sa neprihlásite ako miestny správca, zobrazí sa správa s oznamom, že sa musíte prihlásiť ako správca. Kliknite na **Ukončiť** a potom sa prihláste ako miestny správca.



POZNÁMKA: Ak na pevnom disku neexistuje partícia pre nástroj PC Restore, zobrazí sa správa s hlásením, že partícia nebola nájdená. Kliknite na **Ukončiť**; partícia na zmazanie neexistuje.

4 Kliknite na **OK** a odstránite tak partíciu PC Restore z pevného disku.

5 Po zobrazení hlásenia na potvrdenie kliknite na **Áno**.

Partícia PC Restore sa zmaže a nový získaný priestor na disku sa pridá k voľnému miestu na disku.

6 Kliknite pravým tlačidlom na **lokálny disk (C)** v aplikácii Prieskumník Windows, kliknite na **Vlastnosti** a overte si, či je dodatočný priestor na disku k dispozícii tým, že sa **voľný priestor** zväčšil.

7 Kliknite na **Dokončiť** a zatvorte okno **Odstránenie PC Restore** a reštartujte počítač.

Windows Vista: nástroj Dell Factory Image Restore

1 Zapnite počítač. Keď sa zobrazí logo Dell, stlačte niekoľkokrát **<F8>**, čím sa dostanete do okna **Rozšírené možnosti zavedenia systému Vista**.

2 Zvoľte **Oprava vášho počítača**.

Zobrazí sa okno **Možnosti Obnovy systému**.

3 Zvoľte rozloženie klávesnice a kliknite na **Ďalej**.

4 Pre prístup k možnostiam obnovy sa musíte prihlásiť ako miestny používateľ. Pre prístup k príkazovému riadku napíšte do pol'a **Meno používateľ'a administrator** a potom kliknite na **OK**.

5 Kliknite na položku **Dell Factory Image Restore**.



POZNÁMKA: V závislosti od vašej konfigurácie možno budete musieť zvoliť **Dell Factory Tools** a potom **Dell Factory Image Restore**.

Zobrazí sa uvítacia obrazovka **Dell Factory Image Restore**.

6 Kliknite na **Ďalej**.

Zobrazí sa okno Potvrdit' zmazanie dát.



OZNÁMENIE: Ak nechcete pokračovať s Factory Image Restore, kliknite na Zrušiť'.

7 Začiarknutím políčka potvrdíte, že chcete pokračovať v preformátovaní pevného disku a obnovení systémového softvéru na stav z výroby a potom kliknite na **Ďalej**.

Obnovovací proces sa spustí a jeho dokončenie môže trvať päť a viac minút. Po obnovení operačného systému a z výroby nainštalovaných aplikácií na stav z výroby sa zobrazí hlásenie.

8 Kliknite na **Dokončiť**, čím reštartujete počítač.

Použitie média Operating System

Skôr než začnete

Ak sa rozhodujete opätovne nainštalovať operačný systém Windows, aby ste vyriešili problémy s novo inštalovaným ovládačom, pokúste sa najskôr použiť Vrátenie zmien ovládača zariadenia Windows. Pozri „Návrat k predchádzajúcej verzii ovládača zariadenia“ na strane 54. Ak Vrátenie zmien ovládača zariadenia problém nevyrieši, použite Obnovovanie systému Windows, čím vrátite váš operačný systém do stavu, v ktorom bol pred inštaláciou nového ovládača zariadenia.



OZNÁMENIE: Skôr než spustíte inštaláciu, zálohujte všetky dátové súbory na hlavný pevný disk. Pri klasických konfiguráciách pevných diskov je hlavný pevný disk ten, ktorý počítač detekuje ako prvý.

Na preinštalovanie systému Windows potrebujete médium *Operating System Dell*™ a médium *Drivers and Utilities Dell*.



POZNÁMKA: Nosič *Drivers and Utilities Dell* obsahuje ovládače, ktoré boli nainštalované počas montáže počítača. Nosič *Drivers and Utilities Dell* použite na zavedenie všetkých požadovaných ovládačov. V závislosti od regiónu, kde ste si počítač objednali, alebo kde ste o nosič žiadali, nosič *Drivers and Utilities Dell* a nosič *Operating System* nemuseli byť dodané spolu s počítačom.

Preinštalovanie systému Windows

Preinštalovanie môže trvať 1 až 2 hodiny. Po opätovnej inštalácii operačného systému musíte tiež nainštalovať ovládače zariadení, antivírusový program a ďalší softvér.

- 1 Uložte a zatvorte všetky otvorené súbory a ukončíte programy.
- 2 Vložte CD *Operating System*.
- 3 Ak sa zobrazí hlásenie `Install Windows` (Inštalovať Windows), kliknite na **Ukončiť**.
- 4 Reštartujte počítač.

Keď sa zobrazí logo DELL, ihneď stlačte <F12>.



POZNÁMKA: Ak budete čakať prídlho a zobrazí sa logo operačného systému, vyčkajte kým nevidíte pracovnú plochu Microsoft® Windows®. Potom vypnite počítač a skúste znovu.



POZNÁMKA: Nasledujúce kroky zmenia poradie zavádzania len jednorazovo. Počas nasledujúceho spustenia počítač zavádza systém podľa zariadení, definovaných v programe Nastavenie systému.

- 5 Keď sa zobrazí zoznam zavádzacích zariadení, zvýraznite jednotku **CD/DVD/CD-RW** a stlačte <Enter>.
- 6 Stlačením ľubovoľného klávesu **zavediete systém z CD-ROM** a potom postupujte podľa pokynov na obrazovke, aby ste dokončili inštaláciu.

Hľadanie informácií

 **POZNÁMKA:** Niektoré funkcie alebo médiá môžu byť voliteľné a nemusia byť dodané s vaším počítačom. V určitých krajinách nemusia byť niektoré funkcie alebo médiá k dispozícii.

 **POZNÁMKA:** Súčasťou dodávky vášho počítača môžu byť ďalšie informácie.

Dokument/médiá/štitok	Obsah
Servisná visačka/kód expresného servisu Servisná visačka/kód expresnej služby sa nachádza na vašom počítači.	<ul style="list-style-type: none"> • Servisnú visačku použite na identifikáciu vášho počítača v prípade, že sa obraciate na support.dell.com alebo kontaktujete technickú podporu. • Zadajte kód expresnej služby, aby sa váš hovor presmeroval na technickú podporu.
Médium Drivers and Utilities Médium <i>Drivers and Utilities</i> je CD alebo DVD, ktoré mohlo byť súčasťou dodávky vášho počítača.	<ul style="list-style-type: none"> • Diagnostický program pre váš počítač • Ovládače pre váš počítač <p>POZNÁMKA: Ovládače a aktualizované dokumenty nájdete na webovej lokalite support.dell.com.</p> <ul style="list-style-type: none"> • Systémový softvér laptopu (NSS – Notebook System Software) • Súbory na čítanie (readme) <p>POZNÁMKA: Súbory na čítanie môžu byť súčasťou nosiča, aby poskytli informáciu o najnovších vylepšeniach vášho počítača alebo najnovší technicko-referenčný materiál technikom alebo skúseným používateľom.</p>
Médium Operating system Médium <i>Operating system</i> je CD alebo DVD, ktoré mohlo byť súčasťou dodávky vášho počítača.	Reinštalácia operačného systému.

Dokument/médiá/štítok	Obsah
<p>Dokumentácia o bezpečnosti, zákonných požiadavkách, záruke a technickej podpore</p> <p>Tento typ informácie mohol byť dodaný s vašim počítačom alebo je dostupný online.</p>	<ul style="list-style-type: none"> • Informácie o záruke • Zmluvné podmienky (platí len pre USA) • Bezpečnostné pokyny • Informácie o zákonných požiadavkách • Ergonomické informácie • Licenčná zmluva s koncovým používateľom
<p>Servisná príručka</p> <p><i>Servisnú príručku k vášmu počítaču môžete nájsť na adrese support.dell.com.</i></p>	<ul style="list-style-type: none"> • Demontáž a výmena dielov • Konfigurácia systémových nastavení • Hľadanie a odstraňovanie porúch
<p>Technologická príručka Dell</p> <p><i>Technologická príručka spoločnosti Dell je dostupná na vašom počítači a na adrese support.dell.com.</i></p>	<ul style="list-style-type: none"> • O vašom operačnom systéme • Používanie a údržba periférnych zariadení • pochopenie technológií ako RAID, Internet, bezdrôtová technológia Bluetooth®, e-mail atď.
<p>Štítok licencie Microsoft Windows</p> <p>Vaša licencia systému Microsoft Windows je umiestnená na počítači.</p>	<ul style="list-style-type: none"> • Poskytuje produktový kľúč vášho operačného systému.

Pomocník

Získanie pomoci

 **UPOZORNENIE:** Ak potrebujete odstrániť kryt počítača, najprv odpojte napájací kábel a kábel modemu počítača od všetkých elektrických zásuviek.

Ak sa vyskytne problém s počítačom, pomocou nasledujúcich krokov môžete problém diagnostikovať a odstrániť:

- 1 Prečítajte si časť „Riešenie problémov“ na strane 45, kde nájdete informácie a postupy týkajúce sa problému, ktorý sa vyskytol v počítači.
- 2 Postup, ako spustiť nástroj Dell™ Diagnostics, nájdete v „Dell Diagnostics“ na strane 44.
- 3 Vyplňte „Diagnostický kontrolný zoznam“ na strane 70.
- 4 Ako pomôcku pri inštalácii a odstraňovaní problémov použite rozsiahlu škálu online služieb technickej podpory spoločnosti Dell (support.dell.com). Podrobnejší zoznam technickej podpory Dell online nájdete v „Online služby“ na strane 66.
- 5 Ak predchádzajúce kroky nevyriešili problém, prečítajte si „Kontaktovanie spoločnosti Dell“ na strane 71.

 **POZNÁMKA:** Zavolajte na oddelenie technickej podpory spoločnosti Dell z telefónu, ktorý sa nachádza v blízkosti počítača, aby vám pracovník oddelenia technickej podpory mohol asistovať pri vykonávaní akýchkoľvek potrebných postupov.

 **POZNÁMKA:** Systém kódu expresnej služby spoločnosti Dell nemusí byť dostupný vo všetkých krajinách.

Po výzve automatizovaného telefónneho systému spoločnosti Dell zadajte kód expresnej služby, pomocou ktorého vás systém presmeruje na príslušný podporný personál. Ak nemáte kód expresnej služby, otvorte priečinok **Príslušenstvo Dell**, dvakrát kliknite na ikonu **Kód expresnej služby** a postupujte podľa pokynov.

Informácie o používaní technickej podpory spoločnosti Dell nájdete v „Technická podpora a zákaznicke služby“ na strane 66.

 **POZNÁMKA:** Niektoré z nasledujúcich služieb nie sú vždy dostupné mimo kontinentálneho územia USA. Informácie o dostupnosti získate od miestneho zástupcu spoločnosti Dell.

Technická podpora a zákaznícke služby

Oddelenie technickej podpory spoločnosti Dell je k dispozícii pre prípadné otázky týkajúce sa hardvéru Dell™. Naši pracovníci oddelenia technickej podpory používajú počítačové diagnostické nástroje, ktoré im umožňujú poskytovať rýchle a presné odpovede.

Ak sa chcete obrátiť na oddelenie technickej podpory spoločnosti Dell, prečítajte si „Skôr než zavoláte“ na strane 69, a potom si prečítajte kontaktné informácie platné pre váš región, alebo navštívte webovú lokalitu support.dell.com.

DellConnect™

DellConnect je jednoduchý online prístupový nástroj, ktorý umožňuje zástupcovi servisu a technickej podpory spoločnosti Dell pristupovať do vášho počítača prostredníctvom širokopásmového pripojenia, diagnostikovať problém a opraviť ho pod vašim dohľadom. Ďalšie informácie nájdete na webovej lokalite support.dell.com – kliknite na položku **DellConnect**.

Online služby

Informácie o produktoch a službách spoločnosti Dell nájdete na týchto webových lokalitách:

www.dell.com

www.dell.com/ap (iba Ázia a Tichomorská oblasť)

www.dell.com/jp (iba Japonsko)

www.euro.dell.com (iba Európa)

www.dell.com/la (Latinská Amerika a Karibik)

www.dell.ca (iba Kanada)

Prístup k technickej podpore spoločnosti Dell získate prostredníctvom nasledujúcich webových lokalít a e-mailových adries:

- Webové lokality technickej podpory spoločnosti Dell
support.dell.com
support.jp.dell.com (iba Japonsko)
support.euro.dell.com (iba Európa)

- E-mailové adresy oddelenia technickej podpory spoločnosti Dell
mobile_support@us.dell.com
support@us.dell.com
la-techsupport@dell.com (iba Latinská Amerika a Karibik)
apsupport@dell.com (iba Ázia a Tichomorská oblasť)
- E-mailové adresy na oddelenie marketingu a predaja spoločnosti Dell
apmarketing@dell.com (iba Ázia a Tichomorská oblasť)
sales_canada@dell.com (iba Kanada)
- Anonymný protokol prenosu súborov (FTP)
ftp.dell.com
Prihláste sa ako používateľ `anonymous` a ako heslo použijete svoju e-mailovú adresu.

Služba AutoTech

Automatizovaná služba technickej podpory spoločnosti Dell (AutoTech) poskytuje zaznamenané odpovede na najčastejšie otázky od zákazníkov spoločnosti Dell o prenosných a stolových počítačoch.

Keď zatelefonujete na službu AutoTech, pomocou tlačidiel telefónu s tónovou voľbou vyberte oblasti, ktoré zodpovedajú vašim otázkam. Telefónne číslo platné pre váš región uvádza „Kontaktovanie spoločnosti Dell“ na strane 71.

Automatizovaná služba stavu objednávky

Ak chcete skontrolovať stav objednaných produktov od spoločnosti Dell, navštívte webovú lokalitu **support.dell.com**, alebo zavolajte na automatizovanú službu stavu objednávok. Nahrávka si od vás vypýta informácie potrebné na lokalizovanie vašej objednávky a podanie hlásenia. Telefónne číslo platné pre váš región uvádza „Kontaktovanie spoločnosti Dell“ na strane 71.

Problémy s objednávkou

Ak máte problém s objednávkou (napr. chýbajúce diely, nesprávne diely alebo nesprávna fakturácia), obráťte sa na oddelenie zákazníckych služieb spoločnosti Dell. Skôr než zavoláte, pripravte si faktúru alebo dodací list. Telefónne číslo platné pre váš región uvádza „Kontaktovanie spoločnosti Dell“ na strane 71.

Informácie o produkte

Ak potrebujete informácie o ďalších produktoch od spoločnosti Dell alebo chcete zadať objednávku, navštívte webovú lokalitu spoločnosti Dell na adrese www.dell.com. Ak chcete získať informácie o telefónnom čísle platnom pre váš región alebo hovoriť priamo s pracovníkom predaja, pozrite „Kontaktovanie spoločnosti Dell“ na strane 71.

Vrátenie položiek na záručnú opravu alebo vrátenie peňazí

Pripravte všetky položky, ktoré chcete vrátiť (či už na opravu alebo vrátenie peňazí):

- 1 Zateľonujte do spoločnosti Dell, kde vám poskytnú autorizačné číslo vrátenia materiálu, ktoré čitateľne napíšete na vonkajšiu stranu škatule. Telefónne číslo platné pre váš región uvádza „Kontaktovanie spoločnosti Dell“ na strane 71. Priložte kópiu faktúry a list s uvedením dôvodu, pre ktorý vraciate tovar.
- 2 Priložte kópiu diagnostického kontrolného zoznamu (pozrite „Diagnostický kontrolný zoznam“ na strane 70) s vyznačením testov, ktoré ste vykonali a chybovými hláseniami vykazovanými aplikáciou Dell Diagnostics (pozrite „Kontaktovanie spoločnosti Dell“ na strane 71).
- 3 Ak vraciate tovar výmenou za peniaze, priložte všetko príslušenstvo patriace k vracanému tovaru (napájacie káble, diskety so softvérom, príručky at).
- 4 Zabal'te zariadenie, ktoré vraciate, do pôvodného (alebo podobného) obalu.

Prepravné platí odosielateľ. Odosielateľ je taktiež zodpovedný za poistenie vracaného produktu a súčasne znáša riziko jeho straty počas odoslania do spoločnosti Dell. Zásielky na dobierku sa nepovoľujú.

Vrátené zásielky, ktoré nespĺňajú vyššie uvedené požiadavky, budú z prijímacieho miesta spoločnosti Dell vrátené odosielateľovi.

Skôr než zavoláte



POZNÁMKA: Keď budete telefonovať, pripravte si kód expresnej služby. Tento kód pomôže automatizovanému systému spoločnosti Dell efektívne presmerovať váš hovor. Systém vás taktiež môže požiadať o vašu servisnú visačku (spravidla sa nachádza na zadnej alebo spodnej strane počítača).

Nezabudnite vyplniť diagnostický kontrolný zoznam (pozrite „Diagnostický kontrolný zoznam“ na strane 70). Skôr než zavoláte do spoločnosti Dell, podľa možnosti zapnite počítač a volajte z telefónu v blízkosti počítača. Možno budete vyzvaní, aby ste pomocou klávesnice zadali určité príkazy, zaslali podrobné informácie počas činností, alebo aby ste sa pokúsili vykonať niektoré kroky odstraňovania problémov priamo na počítači. Majte pripravenú dokumentáciu k počítaču.



UPOZORNENIE: Skôr než začnete pracovať vo vnútri počítača, postupujte podľa bezpečnostných pokynov v *Informáciách o produkte*.

Diagnostický kontrolný zoznam

Meno:

Dátum:

Adresa:

Telefónne číslo:

Servisná visačka (čiarový kód na zadnej alebo spodnej strane počítača):

Kód expresnej služby:

Autorizačné číslo vrátenia materiálu (ak bolo poskytnuté technickou podporou spoločnosti Dell):

Operačný systém a verzia:

Zariadenia:

Rozširujúce karty:

Ste pripojení na sieť? Áno Nie

Sieť, verzia a sieťový adaptér:

Programy a verzie:

Prečítajte si dokumentáciu k operačnému systému, kde nájdete informácie o obsahu spúšťacích súborov systému. Ak je počítač pripojený k tlačiarňami, každý súbor vytlačte. V opačnom prípade si pred zatelefonovaním do spoločnosti Dell zaznamenajte obsah každého súboru.

Chybové hlásenie, zvukový signál alebo diagnostický kód:

Popis problémov a vykonané kroky pri odstraňovaní problémov:

Kontaktovanie spoločnosti Dell

Telefónne číslo platné pre zákazníkov v Spojených štátoch je 800-WWW-DELL (800 999 3355).



POZNÁMKA: Ak nemáte aktívne pripojenie na Internet, kontaktné informácie nájdete vo faktúre, dodacom liste, účtenke alebo v produktovom katalógu spoločnosti Dell.

Spoločnosť Dell ponúka niekoľko možností podpory a servisu online a telefonicky. Dostupnosť sa však odlišuje v závislosti od danej krajiny a produktu, a niektoré služby nemusia byť vo vašej oblasti dostupné. Kontaktovanie spoločnosti Dell (predaj, technická podpora alebo zákaznícke služby):

- 1 Navštívte webovú lokalitu **support.dell.com**.
- 2 Overte svoju krajinu alebo región v rozbaľovacom zozname **Výber krajiny/regiónu** v spodnej časti stránky.
- 3 Kliknite na položku **Kontaktujte nás** na ľavej strane stránky.
- 4 V závislosti od konkrétnej potreby vyberte prepojenie na vhodnú službu alebo technickú podporu.
- 5 Vyberte vhodný spôsob kontaktovania spoločnosti Dell.

Register

C

- chybové hlásenia, 37
- zvukové signály, 35

D

- Dell
 - kontaktovanie, 71
- Dell Diagnostics, 44
- DellConnect, 66
- Diagnostický kontrolný zoznam, 70
- diagnostika
 - Dell, 44
 - zvukové signály, 35
- dokumentácia
 - Servisná príručka, 64
 - Technologická príručka Dell, 64

E

- ergonomické informácie, 64

F

- Factory Image Restore, 58, 60

H

- hardvér
 - Dell Diagnostics, 44
 - zvukové signály, 35

I

- internetové pripojenie
 - možnosti, 17
 - o, 17
 - vytvára sa, 18

K

- kontaktovanie Dell, 71
- kontrolka napájania stavy, 46

L

- Licencia Microsoft Windows, 64

M

- médium Drivers and Utilities, 54
 - Dell Diagnostics, 44
- médium Operating System, 63

N

- napájanie
 - odstraňovanie problémov, 46
- nastavenie, 15

O

- Obnovenie systému, 56
- odstraňovanie porúch
 - chybové správy, 37
 - počítač prestáva odpovedať, 48
 - svetelné kontrolky napájania, 35
 - zablokovanie, 48
 - zvukové signály, 35
- Odstraňovanie problémov, 35
- odstraňovanie problémov
 - Dell Diagnostics, 44
 - kompatibilita programov a Windows, 49
 - modrá obrazovka, 49
 - napájanie, 46
 - softvér, 48-49
 - stavy kontroliek napájania, 46
- operačný systém
 - médium, 61
 - Obnovenie systému, 56
 - preinštalovanie, 63
- ovládače, 53
 - identifikácia, 53
 - preinštalovanie, 53

P

- PC Restore, 58
- podpora
 - kontaktovanie Dell, 71
- pohl'ad
 - spred, 7
- preinštalovanie
 - ovládače, 53
 - softvér, 53
- preinštalovanie softvéru, 53
- prenos informácií do nového počítača, 19
- problémy
 - obnoviť predchádzajúci stav, 56

S

- Servisná príručka, 64
- služba technickej aktualizácie, 50
- softvér
 - odstraňovanie problémov, 49
 - preinštalovanie, 53
- Sprievodca prenosom súborov a nastavení, 19
- sprievodcovia
 - Sprievodca prenosom súborov a nastavení, 19
 - sprievodca Program Compatibility, 49

Spustenie nástroja Dell
Diagnostics z nosiča Drivers
and Utilities, 45

Spustenie nástroja Dell
Diagnostics z pevného
disku, 44

T

technické údaje, 23

Technologická príručka Dell, 64

V

Vrátenie zmien ovládača
zariadenia, 54

W

Windows Vista
Factory Image Restore, 58
Obnovenie systému, 56
preinštalovanie, 63
sprievodca Program
Compatibility, 49
Vrátenie zmien ovládača
zariadenia, 54

Windows XP
Obnovenie systému, 56
PC Restore, 58
preinštalovanie, 63
Sprievodca prenosom súborov a
nastavení, 19
Vrátenie zmien ovládača
zariadenia, 54

Z

zvukové signály, 35

